

वास्तुरत्नावली - प्रथमः अध्यायः

नामाक्षरवशात् राशिज्ञानम्-

क्र.सं	नाम्नः प्रथमाक्षरम्	राशयः
१	चु, चे, चो, ला, ली, लु, ले, लो, अ	मेषः
२	इ, उ, ए, ओ, बा, बी, बु, बे, बो (वा, वी, वु, वे, वो)	वृषभः
३	का, की, कु, घ, ङ, छ, के, को, हा	मिथुनम्
४	हि, हु, हे, हो, डा, डी, डु, डे, डो	कर्कः
५	मा, मि, मु, मे, मो, टा, टि, टु, टे	सिंहः
६	टो, पा, पि, पू, ष, ण, ठ, पे, पो	कन्या
७	रा, रि, रु, रे, रो, ता, ति, तु, ते	तुला
८	तो, न. नि. नु, ने, नो, या, यि, यु	वृश्चिकः
९	ये, यो, भा, भि, भु, धा, फा, ढा, भे	धनुः
१०	भो, जा, जि, खि, खु, खे, खो, ग, गी	मकरः
११	गु, गे, गो, सा, सि, सु, से, सो, दा	कुम्भः
१२	दि, दु, थ, झ, ज, दे, दो, चा, चि	मीनः

अथवा -

क्र.सं	नक्षत्रम्	नक्षत्रपादसंख्या	नामाक्षरम्	राशिः
१	अश्विनी	१	चु	मेषः
		२	चे	
		३	चो	
		४	ला	
२	भरणी	१	ली	
		२	लु	
		३	ले	
		४	लो	
३	कृत्तिका	१	अ	वृषभः
		२	इ	
		३	उ	
		४	ए	

४	रोहिणी	१	ओ			
		२	वा (बा)			
		३	वि (बि)			
		४	वु (बु)			
५	मृगशिराः	१	वे (बे)			
		२	वो (बो)			
		३	का			
		४	कि			
६	आर्द्रा	१	कु			मिथुनम्
		२	घ			
		३	ङ			
		४	छ			
७	पुनर्वसुः	१	के			
		२	को			
		३	हा			
		४	हि			
८	पुष्यः	१	हु		कर्कटकः	
		२	हे			
		३	हो			
		४	डा			
९	आश्लेषा	१	डी			
		२	डु			
		३	डे			
		४	डो			
१०	मघा	१	मा	सिंहः		
		२	मि			
		३	मु			
		४	मे			
११	पूर्वफाल्गुनी	१	मो			
		२	टा			
		३	टि			
		४	टु			
१२	उत्तरफाल्गुनी	१	टे			कन्या
		२	टो			
		३	पा			
		४	पि			

१३	हस्तः	१	पु		
		२	ष		
		३	ण		
		४	ठ		
१४	चित्रा	१	पे		
		२	पो		
		३	रा		तुला
		४	रि		
१५	स्वाती	१	रु		
		२	रे		
		३	रो		
		४	ता		
१६	विशाखा	१	ति		वृश्चिकः
		२	तु		
		३	ते		
		४	तो		
१७	अनूराधा	१	न		
		२	नि		
		३	नु		
		४	ने		
१८	ज्येष्ठा	१	नो		
		२	या		
		३	यि		
		४	यु		
१९	मूलम्	१	ये	धनुः	
		२	यो		
		३	भा		
		४	भी		
२०	पूर्वाषाढा	१	भू		
		२	धा		
		३	फा		
		४	ढा		
२१	उत्तराषाढा	१	भे		मकरः
		२	भो		
		३	जा		
		४	जी		

२२	श्रवणः	१	खी			
		२	खु			
		३	खे			
		४	खो			
२३	धनिष्ठा	१	ग		कुम्भः	
		२	गी			
		३	गु			
		४	गे			
२४	शतभिषक्	१	गो			मीनः
		२	सा			
		३	सि			
		४	सु			
२५	पूर्वाभाद्रा	१	से	मीनः		
		२	सो			
		३	दा			
		४	दि			
२६	उत्तराभाद्रा	१	दु		मीनः	
		२	थ			
		३	झ			
		४	ज			
२७	रेवती	१	दे			मीनः
		२	दो			
		३	चा			
		४	ची			

प्रथमे सप्तमे ग्रामे वैरं हानिस्त्रिषष्ठगे। तुर्याष्टद्वादशे रोगः शेषस्थाने शुभं भवेत्॥ ५॥

अस्माकं नामराशितः ग्रामस्य नामराशिं यावत् गणनां कुर्यात्। तदा लब्धा संख्या १,७ चेत् वैरम्, ३,६ चेत् हानिः, ४,८,१२ चेत् रोगः च भवति। २, ५, ९, १०, ११ चेत् शुभं भवति।

गृहदशाज्ञानम् –

क्रमसंख्या	दिशः	वर्गाः	अङ्काः
१	पूर्वा	अ	८
२	आग्नेयी	क	५
३	दक्षिणा	च	६
४	नैऋती	ट	४
५	पश्चिमा	त	७
६	वायव्या	प	१
७	उत्तरा	य	३
८	ऐशानी	श	२

वर्गाः (वर्गाक्षराणि) यथा – अ-वर्गः = अ,आ,इअं,अः । क-वर्गः = क,ख,ग,घ,ङ च-वर्गः = च,छ,ज,झ,ञ ट-वर्गः = ट,ठ,ड,ढ,ण त-वर्गः = त,थ,द,ध,न प-वर्गः = प,फ,ब,भ,म य-वर्गः = य,र,ल,व श-वर्गः = श,ष,स,ह
--

श्लोकः- ७

गृहपतेरभिधा पुरदिङ्मिता वसुहता भवनस्य दशा भवेत्।

रविनिशाकरमडलचन्द्रजाः शनिबृहस्पतिराहुकविग्रहाः ॥

गृहस्वामिनः वर्गसंख्यां, ग्रामस्य वर्गसंख्यां, दिशः च वर्गसंख्यां (ग्रामस्य कस्यां दिशि गृहं निर्मायते तद्विक्सम्बद्धसंख्याम् इत्यर्थः) च संयोज्य अष्टभिः विभजेत् । तदा या संख्या अवशिष्यते तदनुसारेण रव्यादिग्रहाः तस्य गृहस्य पतयः भवन्ति । शुभग्रहश्चेत् शुभफलं पापग्रहश्चेत् पापफलम् इत्यर्थः ।

सूत्रम् – [गृहपतेः वर्गसंख्या+ग्रामस्य वर्गसंख्या+दिशः वर्गसंख्या]÷ ८ = फलम्, शेषः

शेषसंख्या	अधिपतयः ग्रहाः
१	रविः
२	चन्द्रः
३	कुजः
४	बुधः
५	शनिः
६	गुरुः
७	राहुः
८ अथवा ०	शुक्रः

उदाहरणम् – 'देविका' इति काचित् कण्णूर-नगरस्य पूर्वभागे गृहं निर्मातुम् इच्छति इति चिन्तयामः । तदा एवं गणनीयम् – देविका इत्यत्र प्रथमाक्षरम् = 'दे' इति । एतदक्षरं त-वर्गे आगच्छति । त-वर्गस्य संख्या=७ । कण्णूर - इत्यत्र प्रथमाक्षरम् = 'क' इति । एतदक्षरं क-वर्गे आगच्छति । क-वर्गस्य संख्या= ५ । पूर्वस्या दिशः संख्या =८ । अतः - ७+५+८=२०÷८ = २ फलम् । शेषः = ४ । शेषसंख्या ४ इत्यस्य अधिपतिः = बुधः । अयं शुभग्रहः इत्यतः शुभं फलमिति चिन्तनीयम् ।

ग्रामवासे नराकृतिचक्रम् –

श्लोकः – ८-१०

मस्तके पञ्च लाभाय मुखे त्रीणि धनक्षयः ।

कुक्षौ पञ्च धनं धान्यं षट् पादे स्त्रीदरिद्रता ॥

पृष्ठे चैकं पादहानिर्नाभौ चत्वारि सम्पदः ।

गुह्ये चैकं भयं पीडा हस्ते चैकं तु क्रन्दनम् ॥

वामे चैकं करे भेदो ग्रामचक्रं नराकृति ।

गणयेज्जन्मनक्षत्रं ग्रामनक्षत्रतः सदा ॥

ग्रामशरीराङ्गानि	ग्रामनक्षत्रतः जन्मनक्षत्रसंख्या	फलम्
शिरः	५	लाभः
मुखम्	३	धननाशः
उदरम्	५	धनलाभः
पादौ	६	स्त्रीणाम् आरोग्रहानिः
पृष्ठम्	१	पादभागे वैकल्यम्
नाभिः	४	सम्पत्प्राप्तिः
गुह्यम्	१	भीतिः
दक्षिणहस्तः	१	कष्टम्
वामहस्तः	१	मित्रभेदः

यस्मिन् ग्रामे नगरे वा वासः इष्यते, तस्य नामनक्षत्रं ज्ञातव्यम्। अनन्तरं यः तद्ग्रामे नगरे वा निवसति तस्य जन्मनक्षत्रमपि ज्ञातव्यम्। ततः परं ग्रामनक्षत्रात् जन्मनक्षत्रं यावत् गणना कर्तव्या। तदा कोष्ठके या संख्या आगच्छति तद्वशात् वासफलं ज्ञातव्यम्।

उदाहरणम् – 'आदित्' इति कश्चन मुम्बई-नगरे वासं कर्तुम् इच्छति इति चिन्तयामः। मुम्बई-इत्यस्य नगरस्य आद्याक्षरम्- 'मु' इति। ५-श्लोके उक्तप्रकारेण मु-इत्यस्य नामनक्षत्रं- मघा । आदित् इत्यस्य जन्मनक्षत्रम्- श्रवणम् इति चिन्तयामः। तर्हि मघानक्षत्रतः गणनां कुर्मः – मघा-पूर्वा-उत्तरा-हस्त-चित्रानक्षत्राणि – ५ - शिरः। स्वाती-विशाखा-अनूराधाः – ३ – मुखम्। ज्येष्ठा-मूल-पूषाढा-उषाढा-श्रवणानि – ५-उदरम्। इति श्रवणनक्षत्रं नराकृतिचक्रस्य उदरभागे आगच्छति। धनलाभः इति वासफलं भवति।

लाभालाभविचारः -

स्ववर्गं द्विगुणं कृत्वा परवर्गेण योजयेत्।

अष्टभिस्तु हरेद्भागं योऽधिकः स ऋणी भवेत्॥१५॥

स्वनाम्नः वर्गसंख्यां द्विगुणीकृत्य ग्रामस्य वर्गसंख्यया संयोज्य अष्टभ्यः विभज्य शेषसंख्या ग्राह्या। एवमेव ग्रामस्य नाम्नः वर्गसंख्यां द्विगुणीकृत्य स्वनाम्नः वर्गसंख्यया संयोज्य अष्टभ्यः विभज्य शेषसंख्या ग्राह्या। अनयोः शेषसंख्ययोः मध्ये नाम्नः संख्या अधिका चेत् अशुभम्; ग्रामस्य संख्या अधिका चेत् शुभम् इति चिन्तनीयम्।

सूत्रम्-

$$[(\text{स्वनाम्नः वर्गसंख्या} \times 2) + \text{ग्रामस्य वर्गसंख्या}] \div 8 = \text{लब्धिः, शेषः} \dots\dots(१)$$

$$[(\text{ग्रामस्य वर्गसंख्या} \times 2) + \text{स्वनाम्नः वर्गसंख्या}] \div 8 = \text{लब्धिः, शेषः} \dots\dots(२)$$

अस्य गणितं प्रकारद्वयेन कर्तुं शक्यते। **प्रथमः प्रकारः** - ७-श्लोके अ-क-च-ट-त-प-य-श-वर्गाणां संख्याः याः निर्दिष्टाः तेन प्रकारेण। तद्यथा -

उदाहरणम् - कृष्णः पालक्काड्-ग्रामे गृहं निर्मातुम् इच्छति इति चिन्तयामः। कृ-इत्यक्षरं क-वर्गे आगच्छति, क-वर्गसंख्या = ५। पा-इत्यक्षरं प-वर्गे आगच्छति। प-वर्गसंख्या=१।

$$\text{अतः } - 5 \times 2 = 10 + 1 = 11 \div 8 = 1 \text{ लब्धिः, } 3 \text{ शेषः} \dots\dots(१)$$

$$\text{एवमेव } 1 \times 2 = 2 + 5 = 7 \div 8 = 0 \text{ लब्धिः, } 7 \text{ शेषः} \dots\dots(२)$$

अत्र ग्रामस्य शेषसंख्या अधिका वर्तते अतः शुभं फलं भवति।

द्वितीयः प्रकारः - अत्र अकारादिवर्गाणां संख्याक्रमे व्यत्यासः भवति। यथा -

वर्गाः	वर्गसंख्याः
अ	१
क	२
च	३
ट	४
त	५
प	६
य	७
श	८

पूर्वस्वीकृतमेव उदाहरणं पश्यामः - कृ-इत्यक्षरं क-वर्गे आगच्छति, क-वर्गसंख्या = २। पा-इत्यक्षरं प-वर्गे आगच्छति। प-वर्गसंख्या=६।

$$\text{अतः } - 2 \times 2 = 4 + 6 = 10 \div 8 = 1 \text{ लब्धिः, } 2 \text{ शेषः} \dots\dots(१)$$

$$\text{एवमेव } 6 \times 2 = 12 + 2 = 14 \div 8 = 1 \text{ लब्धिः, } 6 \text{ शेषः} \dots\dots(२)$$

अत्रापि ग्रामस्य शेषसंख्या अधिका वर्तते अतः शुभं फलं भवति इति चिन्तनीयम्।

श्लोक:-१८

वर्गाः खगेशमार्जारसिंहश्वसर्पमूषकाः।

इभावी पूर्वतस्तेषां स्ववर्गात्पञ्चमो रिपुः ॥

तस्मात् स्ववैरिवर्गस्य दिशि वासो न शोभनः ॥

अत्र वास्तुभूमौ शुभाशुभज्ञानाय प्रकारान्तरम् उच्यते । यथा – पूर्वं प्रतिपादिताः अ-कारादिवर्गाः पूर्वाद्यासु दिक्षु स्थापनीयाः। तत्र क्रमेण तेषां वर्गाणां योनिविशेषाः अपि स्थापनीयाः। ते च क्रमेण गरुड-मार्जार-सिंह-शुनक-सर्प-मूषक-हस्ति-मेघाः। तथा –

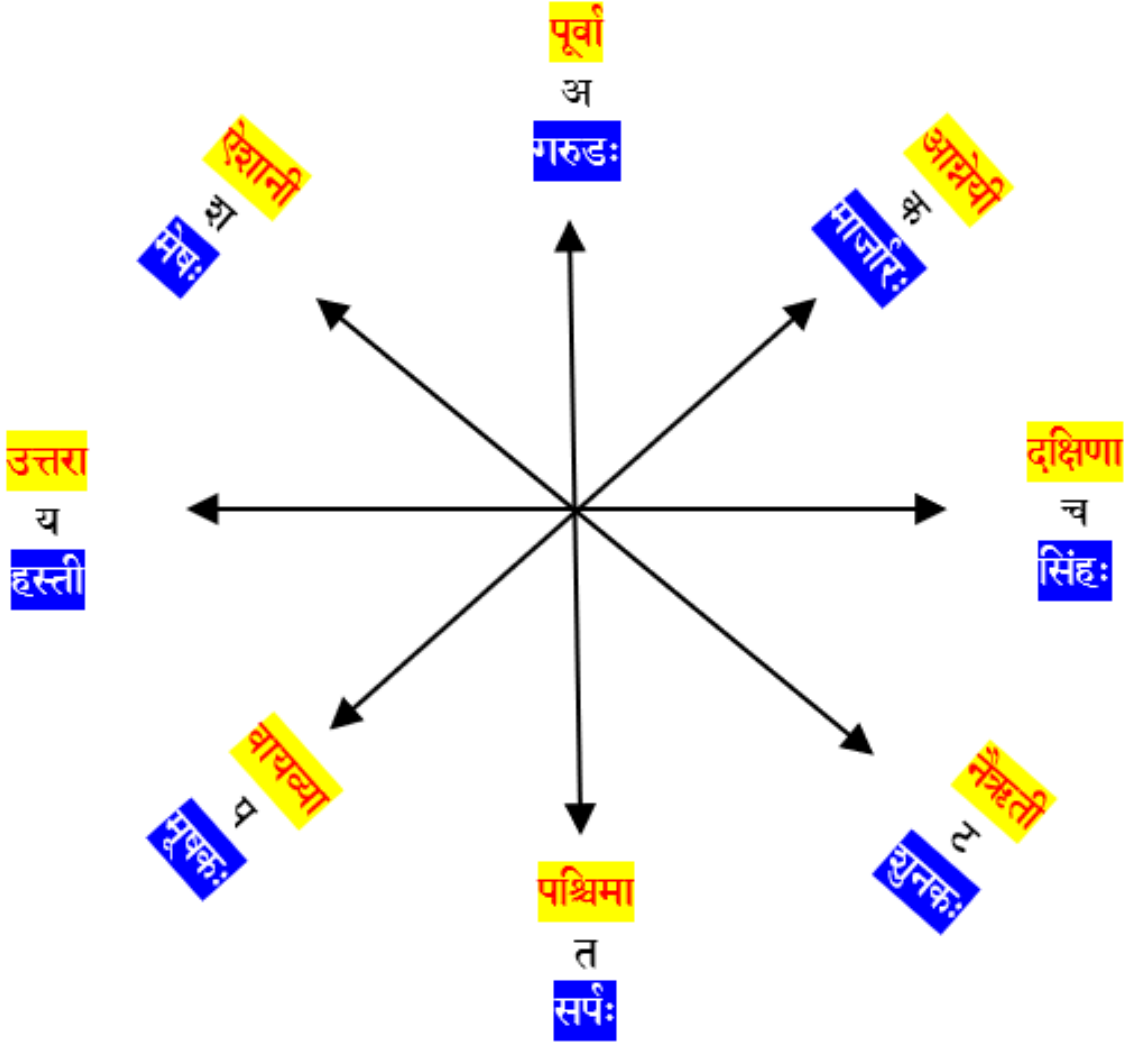

एवं स्थापिते सति तत्र स्ववर्गयोनिः पञ्चमे स्थाने तद्योनेः शत्रुः स्थितो भवति। अतः तद्दिशि वासः न कर्तव्यः।

उदाहरणम् १ – अस्ति कश्चित् 'रामचन्द्रः' इति। तत्र रा-इति आद्यवर्गः, सः य-वर्गे भवति। य-वर्गस्य दिक्=उत्तरा, योनिः=हस्ती। य-वर्गात् पञ्चमः वर्गः = च-वर्गः। च-वर्गस्य दिक्=दक्षिणा। अतः रामचन्द्रस्य दक्षिणदिशि वासः अशुभप्रदः।

एवमेव – यः यस्मिन् ग्रामे उषितुम् इच्छति, तस्य पुरुषस्य ग्रामस्य च नामवर्गं ज्ञात्वा तयोर्मध्ये शत्रुत्वं मित्रत्वं समत्वं वा वर्तते इति ज्ञातव्यम्। तत्र शत्रुत्वे सति वासः न कर्तव्यः।

उदाहरणम् २ – अस्ति काचित् अरुणिमा इति । सा तिरुवनन्तपुरे वासं कर्तुम् इच्छति। अ-वर्गस्य योनिः=गरुडः; त-वर्गस्य योनिः=सर्पः। अनयोः मध्ये महावैरं वर्तते इत्यतः तिरुवनन्तपुरे अरुणिमायाः वासः अशुभप्रदः इति चिन्तनीयम्।

भूमिदोषाः – श्लोकः-३१-३२

स्फुटिता च सशल्या च वल्मीकारोहिणी तथा।

दूरतः परिवर्ज्येयं कर्तुरायुर्धनापहा ॥

स्फुटिता मरणं कुर्याद्दूषरा धननाशिनी।

सशल्या क्लेशदा नित्यं विषमा शत्रुवर्धिनी ॥

या भूमिः स्फुटिता-खण्डिता अर्थात् सर्वतः छिद्रैः=बिलैः, अथवा दीर्घखण्डैः समन्विता सा वासयोग्या न भवति।

अपि च यस्यां भूमौ खननावसरे अस्थीनि, कण्टकवस्तूनि च लभ्यन्ते सा वासयोग्या न भवति।

तथा च यस्यां भूमौ वल्मीकम् = मृत्तिकास्तूपः अधिकतया दृश्यते सा भूमि अपि वासयोग्या न भवति।

आवासफलम् - स्फुटिता भूमिः मरणप्रदा, शल्ययुता भूमिः दुःखदा, ऊषरभूमिः धननाशिनी च भवति ।

भूमेः लक्षणानि फलानि च – (श्लोकः ३३-४०)

गजपृष्ठभूमिः – दक्षिणे पश्चिमे चैव नैऋतौ वायुकोणके।

एभिरुच्चा भवेद्भूमिः गजपृष्ठाभिधीयते ॥

यस्याः भूमेः दक्षिण-नैऋत्य-पश्चिमभागेषु औन्नत्यं दृश्यते सा भूमिः गजपृष्ठभूमिः इत्युच्यते।

फलम् – गजपृष्ठे भवेद्वासः स लक्ष्मीधनपूरितः।

आयुर्वृद्धिकरो नित्यं जायते नात्र संशयः ॥

गजपृष्ठभूमौ वासेन ऐश्वर्यं सम्पत् आयुश्च वर्धते।

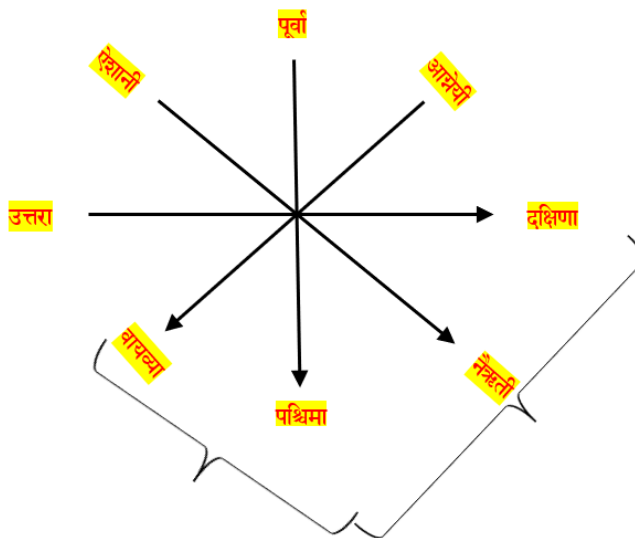

कूर्मपृष्ठभूमिः - मध्ये तूच्चं भवेद्वासः नीचं चैव चतुर्दिशम्।

कूर्मपृष्ठा भवेद्भूमिः तत्र वासः शुभप्रदः ॥

यस्याः भूमेः मध्यभागे उन्नतिः तथा च पूर्वाद्यासु चतसृसु दिक्षु अवनतिः दृश्यते सा भूमिः कूर्मपृष्ठभूमिः इत्युच्यते।

फलम् - कूर्मपृष्ठे भवेद्वासो नित्योत्साहसुखप्रदः।

धनधान्यं भवेत्तस्य निश्चितं विपुलं सदा ॥

कूर्मपृष्ठभूमौ वासेन सर्वदा सुखम् उत्साहः सम्पत् च लभ्यते।



दैत्यपृष्ठभूमिः - पूर्वाग्निशम्भुकोणेषु भूमौ यद्युन्नतिर्भवेत् ।

पश्चिमे च यदा नीचं दैत्यपृष्ठाभिधीयते ॥

यस्याः भूमेः ईशान-पूर्व-आग्नेयभागेषु औच्च्यम्, पश्चिमभागे नैच्यं च भवति सा दैत्यपृष्ठभूमिः इत्युच्यते।

फलम्- दैत्यपृष्ठे भवेद्वासो लक्ष्मीर्नायाति मन्दिरे।

धनपुत्रपशूनां च हानिरेव न संशयः ॥

दैत्यपृष्ठभूमौ वासेन गृहे सम्पत् न वर्धते। संगृहीतस्य धनस्य अपि नाशः, सन्ततिहानिः, पशुक्षयश्च सम्भवति।

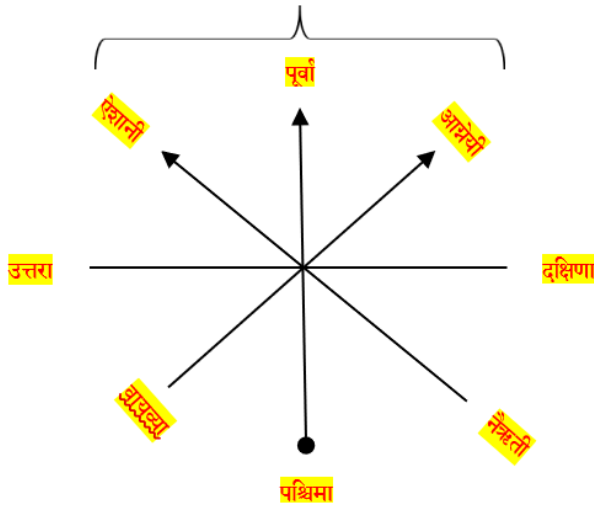

नागपृष्ठभूमिः- पूर्वपश्चिमयोर्दैर्घ्यं दक्षिणोत्तर उच्चता।

नागपृष्ठं विजानीयात् कर्तुरुच्चाटनं भवेत्॥

यस्यां भूमेः पूर्वभागे पश्चान्द्रागे च विस्तारः अधिकः, दक्षिणभागे उत्तरभागे च औन्नत्यं दृश्यते सा नागपृष्ठभूमिः इत्युच्यते।

फलम् - नागपृष्ठे यदा वासो मृत्युरेव न संशयः।

पत्नीहानिः पुत्रहानिः शत्रुवृद्धिः पदे पदे॥

नागपृष्ठभूमौ वासेन मृत्युतुल्यं कष्टम्, पत्न्याः पुत्रस्य च विनाशः, शत्रूणाम् अभिवृद्धिः च जायते।

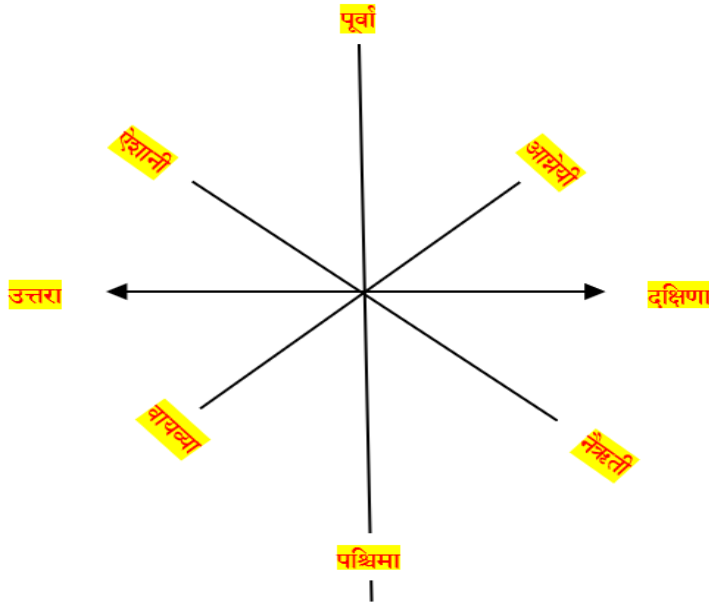

भूमिशोधनाध्यायः - २

शल्यज्ञानप्रकारः -

शल्यं नाम कण्टकम् अशुभम् अनिष्टं वा । यस्मिन् प्रदेशे अस्माभिः गृहं निर्मातुम् इष्यते तत्र भूमौ अधोभागे कदाचित् मनुष्याणां प्राणिनां वा अस्थ्यादीनि अनिष्टकराणि वस्तूनि भवन्ति चेत् तस्यां भूमौ गृहनिर्माणेन अशुभं फलं भवति इति वास्तुशास्त्रकाराणाम् अभिमतम् । अतः शल्यरहिते प्रदेशे एव गृहं निर्मातव्यम् । अभीष्टभूम्याः अधोभागे शल्यं वर्तते वा न वा इति कथं ज्ञातव्यम् इति चेत् वदति आचार्यः यथा -

स्मृत्वेष्टदेवतां प्रश्रवचनस्याद्यमक्षरम् ।

गृहीत्वा तु ततः शल्याशल्यं सम्यग्विचार्यते ॥१॥

अकचटतपयशहपयाः पूर्वादिमध्यान्ताः ।

शल्यकरा इह नान्ये शल्यगृहे निवसतां नाशः ॥२॥

कश्चित् गृहनिर्माणेच्छुकः पुरुषः दैवज्ञस्य समीपम् आगत्य - "अहम् एतस्मिन् प्रदेशे गृहं निर्मातुम् इच्छामि ! तत्र गृहनिर्माणेन शुभं भवति वा? " इति पृच्छति इति चिन्तयामः । तदा दैवज्ञः (स्वीयाम् इष्टदेवतां प्रणम्य ततः परम्) तस्य प्रश्रस्य प्रथमम् अक्षरं किमिति ज्ञात्वा शुभम् अशुभं वा चिन्तयेत् । यथा -

	शैशानी	पूर्वा	आग्नेयी	
उत्तरा	श	अ	क	दक्षिणा
	य	ह-प-य	च	
वापल्या	प	त	ट	नैऋती
		पश्चिमा		

एवम् उपर्युक्तक्रमेण अ-क-च-ट-त-प-य-शवर्गान् पूर्वाद्यासु दिक्षु पुनः ह-प-य इति त्रीन् वर्णान् मध्यभागे च संस्थापयेत् । ततः प्रश्रस्य आद्यवर्णः यस्मिन् वर्गे आगच्छति इति ज्ञात्वा तत्तद्दिशि अधोलिखितक्रमेण शल्यं चिन्तयेत् ।

प्रश्नाक्षरवशात् शल्यनिर्णयक्रमः यथा -

पृच्छायां यदि अ प्राच्यां नरशल्यं तदा भवेत्। लोहं तत्कुलनाशनम् ॥ ३ - ११ ॥

प्रश्नस्य आद्याक्षरम्	शल्यप्रभेदः	शल्यस्थानम्	फलम्
अ-वर्गः	मनुष्यस्य	पूर्वदिशि १.५ हस्तात् अधोभागे	मृत्युः
क-वर्गः	खरस्य	आग्नेयदिशि २ हस्तात् अधोभागे	भीतिः
च-वर्गः	मनुष्यस्य	दक्षिणदिशि कटिप्रमाणात् अधोभागे	गृहस्वामिनः मृत्युः
ट-वर्गः	शुनकस्य	नैऋत्यदिशि १.५ हस्तात् अधोभागे	बालानाम् अनिष्टम्
त-वर्गः	शिशोः	पश्चाद्दिशि १.५ हस्तात् अधोभागे	गृहस्वामिनः आपत्
प-वर्गः	अङ्गारस्य	वायव्यदिशि ४ हस्तात् अधोभागे	मित्रनाशः दुस्स्वप्नं च
य-वर्गः	मनुष्यस्य प्राणिनः वा	उत्तरदिशि कटिप्रमाणात् अधोभागे	धननाशः
श-वर्गः	गोः	ईशान्यदिशि १.५ हस्तात् अधोभागे	प्राणिनाशः
ह-प-य इत्यक्षराणि	कपालस्य भस्मनः लोहस्य वा	मध्यभागे हृदयभागात् अधोभागे	कुलनाशः

उदाहरणम् -१- यदि कश्चित् ज्यौतिषिकम् उपगम्य एवं पृच्छति - “अहं पालककाङ्-जनपदे गृहनिर्माणार्थं भूमिं क्रीतवान् अस्मि, तत्र गृहनिर्माणेन शुभं भवति वा ?” इति। एवं पृष्टे सति ज्यौतिषिकः तस्य प्रश्नवाक्यस्य आदिमम् अक्षरं ज्ञात्वा एवं चिन्तयेत् -

प्रश्नवाक्यस्य आद्यम् अक्षरम् - “अ” अतः या भूमिः भवता दृष्टा तस्याः भूम्याः पूर्वस्यां दिशि अधोभागे १.५ हस्तमिते प्रदेशे मनुष्यस्य अस्थीनि विद्यन्ते; अतः तत्र गृहनिर्माणेन मृत्युतुल्यं कष्टं सम्भवेत् इति।

उदाहरणम् -२- यदि कश्चित् ज्यौतिषिकम् उपगम्य एवं पृच्छति “भोः नमस्कारः। अहं त्रिशूर-जनपदे गृहनिर्माणार्थं भूमिं स्वीकृतवान् अस्मि, तत्र गृहनिर्माणेन मम शुभं भवति वा न वा इति विचिन्त्य कृपया वदतु” इति। अत्र प्रश्नवाक्यस्य आद्यम् अक्षरम् - “भोः” एतदक्षरं प-वर्गे आगच्छति। अतः दैवज्ञः एवं वदेत् - “भवता या भूमिः स्वीकृता तत्र वायव्यभागे ४ हस्तात् अधोभागे अङ्गारादि कण्टकं वर्तते; एवमेव मध्यभागे हृदयमितप्रमाणात् अधः कपालादिशल्यं च वर्तते। अतः तेषां शल्यानाम् उद्धारं कृत्वा तदनन्तरं गृहनिर्माणं कर्तव्यम्। तदा शुभं भवति” इति।

एवं अत्रोक्तप्रकारेण अभीष्टस्थलस्य अधोभागे विद्यमानानि शल्यानि परिहृत्य ततः परमेव गृहनिर्माणम् उचितम् इति शास्त्रकाराणाम् आशयः।

दिग्ज्ञानम्

(तृतीयस्य अध्यायस्य सारः)

गृहनिर्माणार्थं या भूमिः वर्तते तस्याः भूमेः मध्यभागे किञ्चित् स्थलं समीकृत्य (उच्च-नीचादिस्थितिः यथा न भवति तथा कृत्वा) तत्र त्रिज्यायन्त्रस्य साहाय्येन एकस्य वृत्तस्य रचना कर्तव्या।



त्रिज्यायन्त्रम्



12 अङ्गुलशङ्कुः

तस्य वृत्तस्य मध्यबिन्दौ १२ अङ्गुलप्रमाणकं शङ्कुं संस्थापयेत्। तदा एवं दृश्यते –

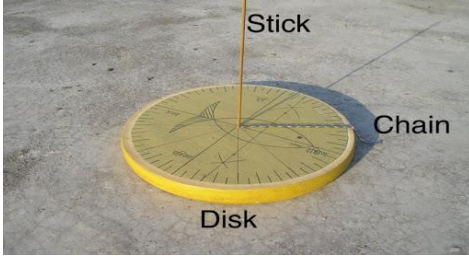

तदनन्तरं शङ्कोः छाया द्रष्टव्या। यदा शङ्कोः छाया वृत्तस्य परिधेः अन्तः प्रविशति तदा तत्र एकं चिह्नं कर्तव्यम्। तस्य **छायाप्रवेशबिन्दुः** इति नाम। ततः परं यदा शङ्कोः छाया वृत्तपरिधेः बहिः गच्छति तदा तत्रापि एकं चिह्नं कर्तव्यम्। तस्य **छायानिर्गमबिन्दुः** इति नाम। तदनन्तरम् एकया रेखाया तयोः बिन्दोः संयोगः कर्तव्यः। तदनन्तरं तस्याः रेखायाः त्रिज्यायन्त्रेण अर्धं कर्तव्यम्। [अस्य मत्स्यरचना इति नाम]। अर्धकरणावसरे सा रेखा वृत्तस्य यत्पार्श्वद्वयं भित्वा बहिर्गच्छति तत्र दक्षिणोत्तरदिशौ भवतः। तस्याः दक्षिणोत्तररेखायाः अर्धकरणेन पूर्व-पश्चिमदिशौ भवतः। एवं चतस्रः दिशः लभ्यन्ते।

Step-1

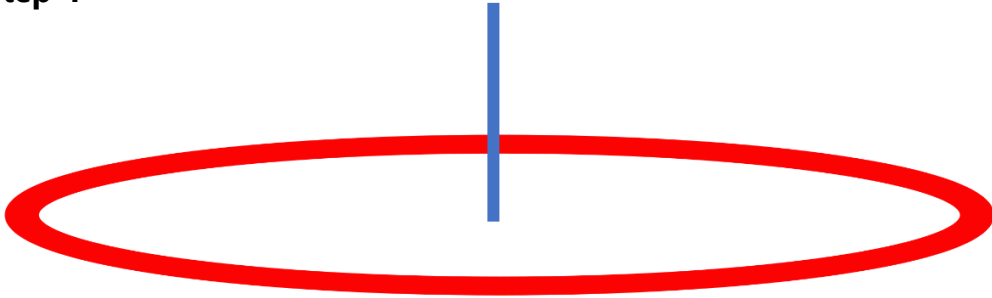

Step-2

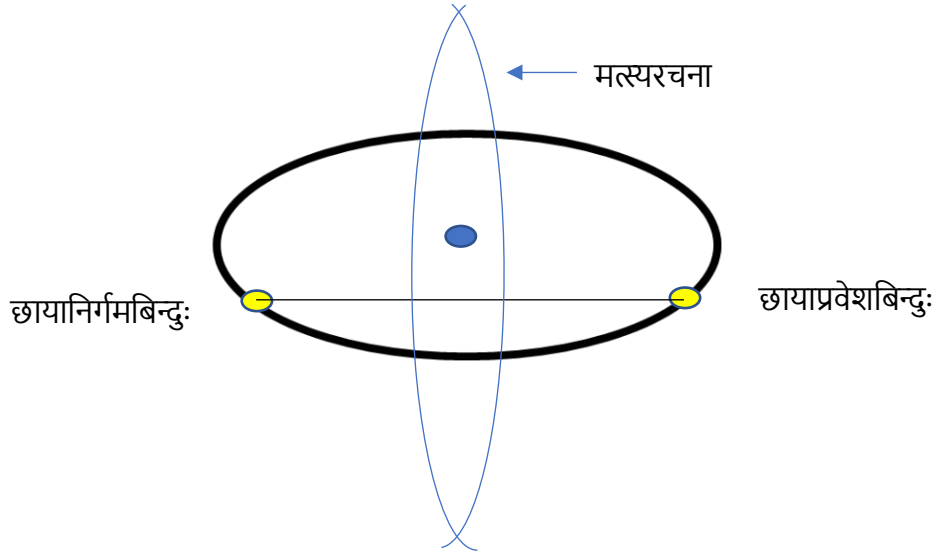

Step-3

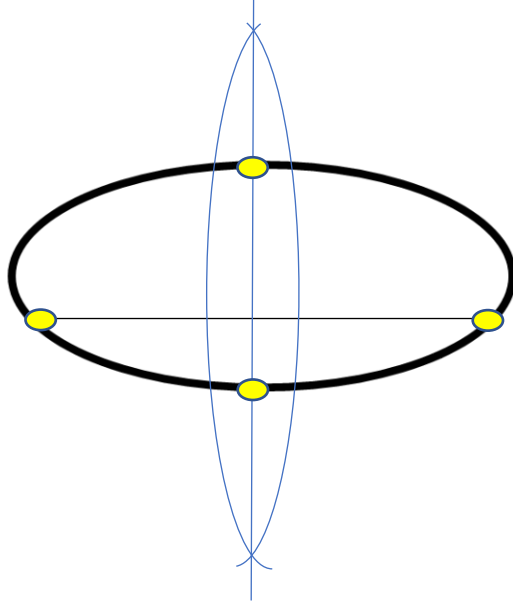

Step-4

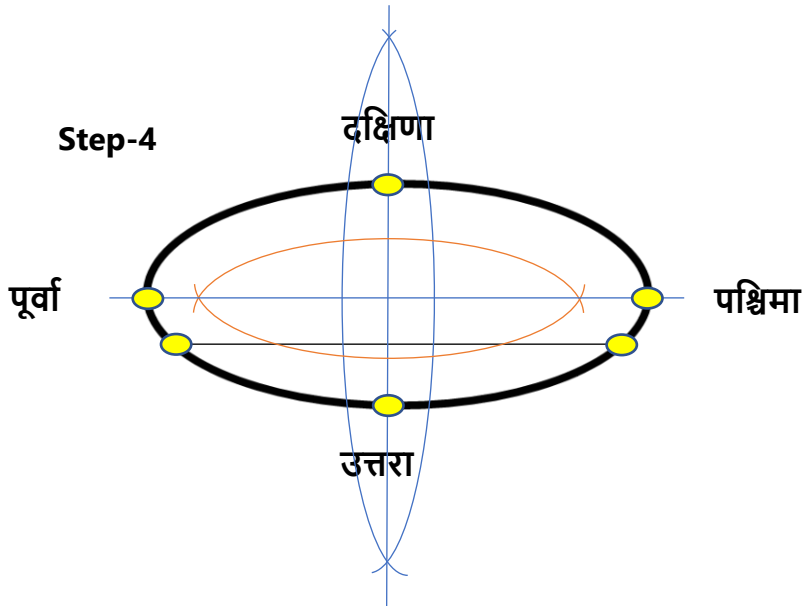

चतुर्थः अध्यायः

अस्मिन् अध्याये गृहस्य समीपे केषां केषां वृक्षाणां स्थापनम्/आरोपणं शुभं भवति केभ्यः वृक्षेभ्यः च अशुभफलं भवति इति अयं विचारः कृतः वर्तते।

वृक्षा दुग्धसकण्टकाश्च फलिनस्त्याज्या गृहाद्दूरतः

शस्ते चम्पकपाटले च कदली जाती तथा केतकी।

यामादूर्ध्वमशेषवृक्षसुरजा छाया न शस्ता गृहे

पार्श्वे कस्य हरेरवीशपुरतो जैनानुचण्ड्याः क्वचित् ॥१॥

दुग्धसकण्टकाः फलिनः च वृक्षाः गृहात् दूरतः त्याज्याः। अर्थात्- येषां वृक्षाणां त्वग्भागस्य कर्तनेन क्षीरसदृशः श्वेतवर्णकः द्रवः आगच्छति सः दुग्धवृक्षः इत्युच्यते, एतादृशाः दुग्धवृक्षाः, कण्टकयुक्तवृक्षाः, फलवृक्षाः च गृहस्य समीपे न स्थापनीयाः।

चम्पकपाटले शस्ते, तथा च कदली जाती केतकी शस्ताः। अथात् – गृहस्य समीपे चम्पक-पाटल-कदली-जाती-केतकीसस्यानि शुभानि भवन्ति।

यामादूर्ध्वम् अशेषवृक्षसुरजा छाया गृहे न शस्ता। अर्थात्- सूर्योदयात् होरात्रयात् (3hours) अनन्तरं गृहोपरि कस्यापि वृक्षस्य छाया शुभा न भवति। अतः यथा तेषां छाया न पतेत् तथा वृक्षाणां स्थापनं कार्यम् इत्यभिप्रायः।

कस्य हरेः रवीशपुरतः जैनानु चण्ड्याः पार्श्वे च क्वचित् गृहनिर्माणं न शस्तम्। अर्थात् – ब्रह्मणः विष्णोः रवेः शिवस्य देव्याः जैनस्य च देवालयानाम् अतिसमीपम् गृहनिर्माणं न कर्तव्यम्।

दुष्टो भूतसमाश्रितोऽपि विटपी नोच्छिद्यते शक्तितः

तद्वद्विल्वशमी त्वशोकवकुलौ पुत्रागसच्चम्पकौ

द्राक्षापुष्पकमण्डपं च तिलकान् कृष्णां वपेद्दाडिमीं

सौम्यादेः शुभदौ कपित्थकवटावौदुम्बराश्वत्थकौ ॥२॥

भूतसमाश्रितः दुष्टः विटपी शक्तितः नोच्छिद्यते। अर्थात् – भूत-प्रेत-पिशाच-ब्रह्मराक्षसादीनां निवासः यस्मिन् वृक्षे वर्तते तादृशः वृक्षः दुष्टः चेदपि अस्माभिः तस्य उच्छेदः-उत्पाटनं न कर्तव्यम्। एवमेव बिल्व-शमी-अशोक-वकुल-पुनाग-चम्पकानां देववृक्षाणामपि कर्तनं न कर्तव्यम्। एतान् देववृक्षान् तथा द्राक्षालतां पुष्पवाटिकां तिलक-कृष्ण-दाडिमसस्यानि च गृहस्य समीपे आरोपयामः चेत् शुभं फलं भवति।

उत्तरां दिशम् आरभ्य प्रदक्षिणक्रमेण कपित्थक-वट-उदुम्बर-अश्वत्थवृक्षाः शुभफलदायकाः भवन्ति। अर्थात् – अस्माकं गृहं यत्र भवति ततः उत्तरस्यां दिशि कपित्थकवृक्षः, पूर्वस्यां दिशि वटवृक्षः, दक्षिणस्यां दिशि उदुम्बरवृक्षः, पश्चिमायां दिशि अश्वत्थवृक्षश्च शुभः भवति।

क्षीरवृक्षा वटाश्वत्थरक्तपुष्पद्रुमास्तथा

सकण्टका शाल्मली च प्लक्षोदुम्बरसंज्ञकौ ॥३॥

अग्निकोणे सदा दुष्टा मृत्युपीडाप्रदायकाः।

क्षीरवृक्षाः-दुग्धवृक्षाः, वट-अश्वत्थ-रक्तपुष्पवृक्षाः, कण्टकवृक्षाः, शाल्मलवृक्षाः, प्लक्ष-उदुम्बरवृक्षौ च एते वृक्षाः गृहस्य आग्नेयदिशि अशुभाः भवन्ति। यदि एते वृक्षाः गृहात् आग्नेयदिशि भवन्ति तर्हि मृत्युतुल्यं कष्टं भवति इत्यर्थः।

shalmali



Plaksha



Plaksha



पुत्रागफलिनीनिम्बदाडिमाशोकजातिकाः।

नागकेसरकं पुष्पं जपाकुसुमकेसरे ॥४॥

जयन्ती चन्दनं प्रोक्तं वचा चैवापराजिता।

मधुबिल्वाम्रभृङ्गाश्च नागरा ककुभादिकाः ॥

यत्र यत्र स्थिताश्चैते नारिकेलादयः शुभाः।

पुत्राग-फलिनी-निम्ब-दाडिम-अशोक-जाति-नागकेसर-जपाकुसुम-केसर-जयन्ती-चन्दन-वचा-
अपराजिता-मधु-बिल्व-आम्र-भृङ्ग-नागर-नारिकेलवृक्षाः सर्वासु दिक्षु शुभदाः भवन्ति।

phalini



Nimba=mandara=parijata



nagakesara



Japaa=patala



jayanti



vacha



aparajitaa



madhu



madhu



amra



bhrunga



अश्वत्थकन्दं कन्दं च कदली बीजपूरकम्।

गृहे यस्य प्ररोहन्ति स गृही न प्ररोहति ॥

सर्वत्र पनसः शस्तो दक्षिणे सकलाः खलाः।

अश्वत्थवृक्षः, अश्वत्थसदृशाः क्षीरिणः वृक्षाः, कदली, बीजपूरकवृक्षः च एते यदि स्वयं गृहे उद्भवन्ति, तर्हि प्रयत्नेन तेषां कर्तनं कार्यम्। अन्यथा अशुभं फलं भवति। पनसवृक्षः अपि सर्वदिशि शुभः भवति। परन्तु सामान्येन गृहात् दक्षिणभागे सर्वेऽपि वृक्षाः अशुभफलदायकाः एव भवन्ति।

bijapoor



panasa



Champaka



Patala



Jathi



Ketaki



Shami



Bilva



Bilva



Shami



ashoka



Vakula



Punnaga



Punnaga



Vakula



Punnaga



Kapittha



Oudumbara

Vata

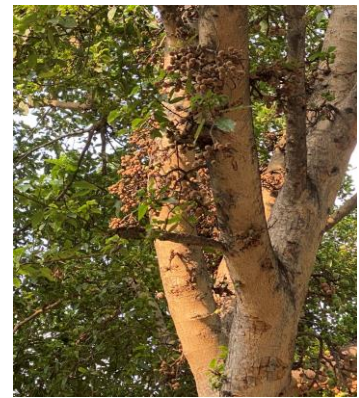
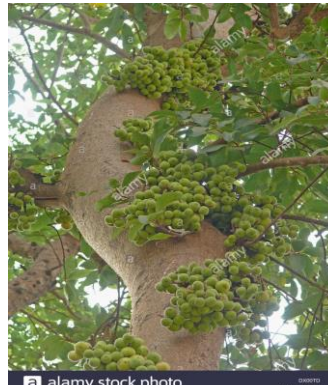

Ashvattha



Vata



पञ्चमः अध्यायः

गृहस्य कस्यां दिशि वास्तुपूजा कर्तव्या इति अत्र निरूपयति यथा -

सिंहादलेः कुम्भधरात् वृषाच्च त्रिभे त्रिभेऽर्के च बुधैर्निरुक्ता।

रक्षामरुच्छम्भुकृशानुदिक्षु शुभाय कर्तुः खलु वास्तुपूजा ॥१॥

सिंहात्= सिंहराशितः, अलेः=वृश्चिकराशितः, कुम्भधरात्= कुम्भराशितः, वृषात्= वृषभराशितः च, त्रिभे त्रिभे अर्के = त्रिषु त्रिषु राशिषु रवौ सति, क्रमेण, रक्षा-मरुत्-शम्भु-कृशानुदिक्षु= नैऋत्यकोणे वायव्यकोणे ईशान्यकोणे आग्नेयकोणे च वास्तुपूजा, कर्तुः शुभाय = गृहस्वामिनः शुभफलदायिनी भवति इति, बुधैः निरुक्ता= पण्डितैः उक्ता वर्तते । अर्थात्

रविः सिंह-कन्या-तुलाराशौ यदि भवति तर्हि गृहस्य नैऋत्यकोणे वास्तुपूजा विधेया।

रविः वृश्चिक-धनु-र्मकरराशिषु यदि भवति तर्हि गृहस्य वायव्यकोणे वास्तुपूजा विधेया।

रविः कुम्भ-मीन-मेषराशिषु यदि भवति तर्हि गृहस्य ईशान्यकोणे वास्तुपूजा विधेया।

रविः वृष-मिथुन-कर्कराशिषु यदि भवति तर्हि गृहस्य आग्नेयकोणे वास्तुपूजा विधेया।

वास्तुपुरुषस्य उत्पत्तिकथा-

संग्रामेऽधकरुद्रयोश्च पतितः स्वेदो महेशात्क्षितौ

तस्माद्भूतमभूच्च भीतिजननं द्यावापृथिव्योर्महत्।

तद्देवैः सहसा निगृह्य निहतं भूमावधोवक्तकं

देवानां वचनाच्च वास्तुपुरुषस्तेनैव पूज्यो बुधैः ॥२॥

पुराकाले अन्धकासुरस्य महेश्वरस्य च युद्धसन्दर्भे महेश्वरस्य मुखात् स्वेदजलं भूमौ पतितम्। तस्मात् स्वेदजलात् सर्वेषां मनुष्याणां भीतिजनकं महत् भूतं समुत्पन्नम्। तत् भूम्याकाशयोः व्यापकमासीत्। तदा मनुष्यैः तस्मात् रक्षणाय प्रार्थना कृता। तत्प्रार्थनया सन्तुष्टाः देवाः तत् महाभूतं गृहीत्वा भूमौ अधोमुखं यथा भवति तथा संस्थाप्य तस्य शरीरावयवेषु एव वासं कृतवन्तः। ततः परं तस्य महाभूतस्य वास्तुपुरुषः इति संज्ञां कृत्वा नूतनभवनादिनिर्माणावसरे अस्य वास्तुपुरुषस्य पूजा कर्तव्या इति देवैः आदेशः कृतः इत्यतः अस्माभिः नूतनगृहारम्भादिषु वास्तुपूजा विधेया।

प्रासादे भवने तडागखनने कूपे च वाप्यां वने

जीर्णोद्धारपुरेषु यागभवनप्रारम्भनिर्वर्तने।

वास्तोः पूजनकं सुखाय कथितं पूजां विना हानये

तस्माद्यत्नपरेण तत्करजतः सम्पूजनीयः सता ॥३॥

प्रासादे=देवालयनिर्माणावसरे, भवने= गृहनिर्माणावसरे, तडागखनने= सरोवरनिर्माणात् पूर्वम्, कूपे = कूपखननावसरे [अल्पविस्तारवान् गहनः जलाधारः कूपः इत्युच्यते], वाप्याम्= वापीखननावसरे [कूपाद् अधिकविस्तृतः जलाधारः वापी], वने= उपवननिर्माणावसरे, जीर्णोद्धारपुरेषु = जीर्णस्य- असमीचीनस्य पुरातनगृहस्य नवीकरणावसरे / अथवा जीर्णस्य पत्तनस्य नवीकरणावसरे, यागभवनप्रारम्भनिर्वर्तने= यागगृहस्य आरम्भे अवसाने च , वास्तोः पूजनकम्= वास्तुपुरुषस्य पूजा, सुखाय कथितम्= शुभाय भवति इति वास्तुतज्ञैः उक्तं वर्तते। पूजां विना = वास्तुपूजाम् अकृत्वा नूतनगृहादिषु प्रवेशनेन, हानये = अशुभं फलं भवति इति विश्वासः। तस्मात् = अतः , सता यत्नपरेण= बुद्धिमता गृहस्वामिना प्रयत्नेन, तत्करजतः सम्पूजनीयः= स्वहस्तात् वास्तुपूजा अवश्यं कर्तव्या।

वास्तुपूजायां पदव्यवस्था -

क्षेत्राकृतिर्वास्तुरिहार्चनीयस्त्वेकांशतो भागसहस्रयुक्तः।

साधारणोऽष्टाष्टपदोऽपि तेषु चैकाधिकाशीतिपदस्तथैव ॥४॥

इह एकांशतो भागसहस्रयुक्तः क्षेत्राकृतिः वास्तुः समर्चनीयः। अर्थात् वास्तुपूजानिमित्तं किञ्चित् मण्डलम् आदौ रचनीयम्। तस्मिन् मण्डले वास्तुदेवतानां पूजा विधेया। तत् मण्डलं कीदृशं भवति इत्युक्ते तत्र १ पदम् आरभ्य १००० पदपर्यन्तं बहवः प्रभेदाः भवन्ति। तत्र अष्टाष्टपदः = $८ \times ८ = ६४$ = पदात्मकं वास्तुमण्डलम्, तथैव, एकाधिकाशीतिपदः = ८१ [$९ \times ९ = ८१$] एतावत्पदमितं वास्तुमण्डलं च, साधारणः = सर्वसम्मतः = सर्वत्र पूजायोग्यः भवति।

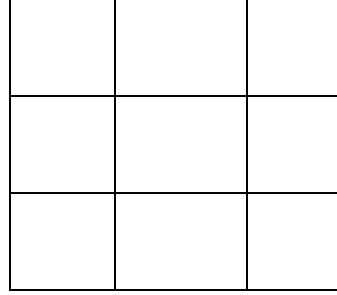
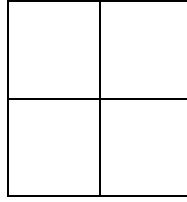
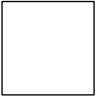

अत्र उपरि क्रमेण एकपदात्मकं वास्तुमण्डलम्, द्विपदात्मकं वास्तुमण्डलम्, चतुष्पदात्मकं वास्तुमण्डलम्, नवपदात्मकं वास्तुमण्डलं च दर्शितं वर्तते। एवमेव १००० पदपर्यन्तं बहवः प्रभेदाः भवन्ति इति चिन्तनीयम्।

अत्र एकं चतुष्कोणं = १ पदम् इति व्यवहियते।

तत्र चतुष्पष्टिपदात्मकं वास्तुमण्डलं यथा -

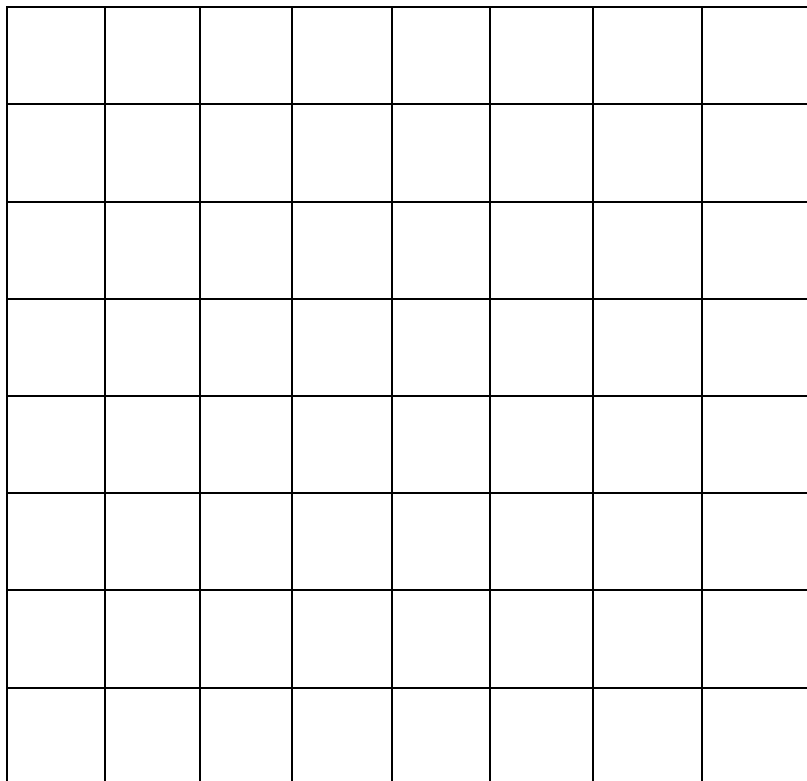

तत्र एकाशीतिपदात्मकं वास्तुमण्डलं यथा -

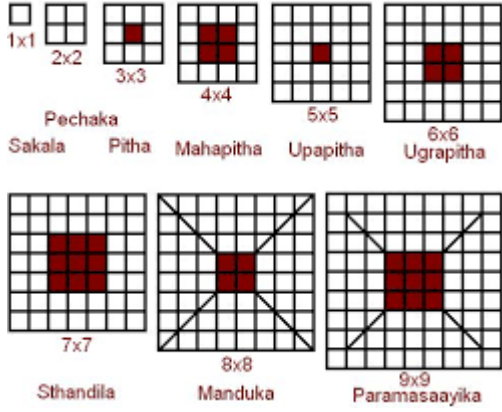
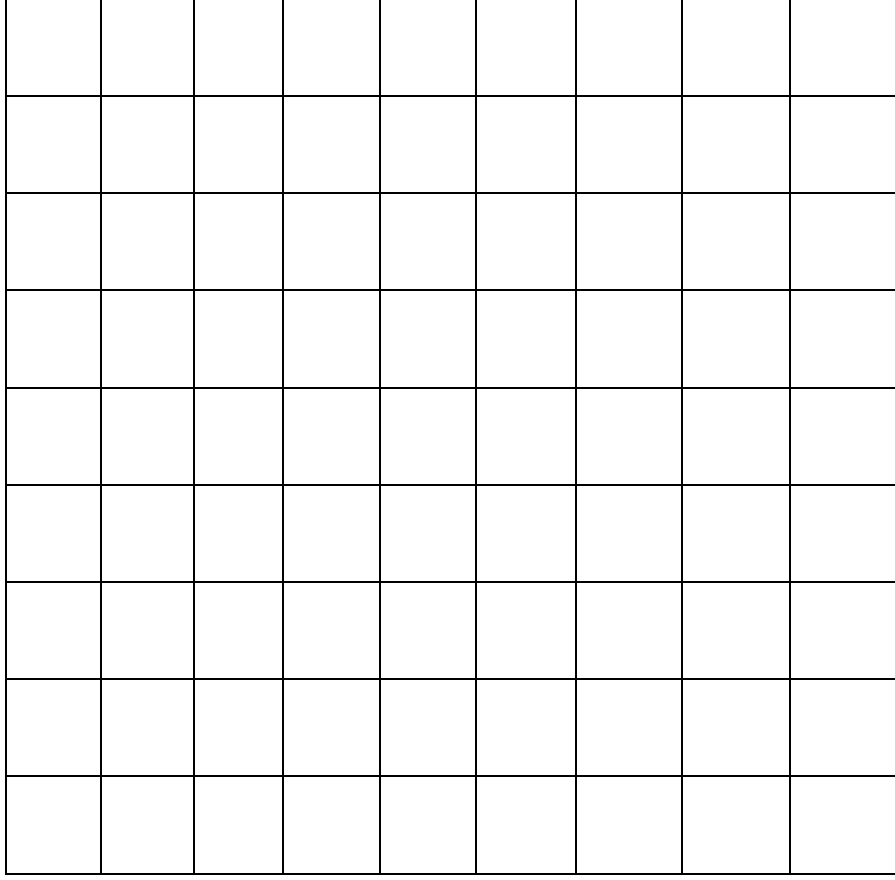

एवं वास्तुशास्त्रग्रन्थेषु एकादिपदवास्तुमण्डलानां पृथक् नामानि सन्ति ।

वास्तुपुरुषस्य स्थितिः -

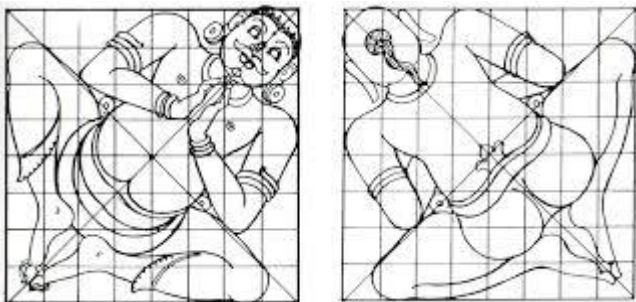

एवं वास्तुपुरुषः अधोमुखः सन् भूमौ पतितः दृश्यते

तत्र विशेषः -

ग्रामे भूपतिमन्दिरे च नगरे पूज्यश्चतुष्पष्टिकै-
रेकाशीतिपदैः समस्तभवने जीर्णे नवाब्ध्यंशकैः।
प्रासादे तु शतांशकैस्तु सकले पूज्यस्थथा मण्डपे
कूपे षण्णवचन्द्रभागसहिते वाप्यां तडागे वने ॥५॥

ग्रामे= ग्रामनिर्माणावसरे, भूपतिमन्दिरे= राजभवनप्रवेशसमये, नगरे= नूतननगरनिर्माणावसरे, च ,
चतुष्पष्टिकैः = ६४ पदात्मकः वास्तुः, पूज्यः= पूजनीयः। अर्थात् पूर्वोक्तेषु विषयेषु ६४ पदात्मकं
वास्तुमण्डलं विरचय्य पूजा कर्तव्या। समस्तभवने = सर्वेषु गृहेषु – सामान्यतया सर्वत्र नूतनगृहप्रवेशावसरे,
एकाशीतिपदैः = ८१ पदात्मकः वास्तुः, पूज्यः। जीर्णे = जीर्णे पुरातने गृहे ४९ पदात्मकः वास्तुः, पूज्यः।
प्रासादे = देवालये, अथवा, सकले= सर्वेषु स्थलेषु, शतांशकैः = १०० पदात्मकः वास्तुः, पूज्यः। मण्डपे =
यागमण्डपे, कूपे= कूपनिर्माणावसरे, वाप्यां = वापीनिर्माणावसरे, तडागे = तडागनिर्माणावसरे, वने=
उपवननिर्माणावसरे च , षण्णवचन्द्रभागसहिते = १९६ पदात्मकः वास्तुः, पूज्यः।

वास्तुपुरुषस्य कस्मिन् कस्मिन् अङ्गे कस्य देवस्य वासः भवति इति सप्रति उच्यते। यथा –

ईशो मूर्ध्नि समाश्रितः श्रवणयोः पर्जन्यनामादिती
आपस्तस्य गले तदंशयुगले प्रोक्तौ जयश्चादितिः।
उक्तावर्यमभूधरौ स्तनयुगे स्यादापवत्सो हृदि
पञ्चेन्द्रादिसुराश्च दक्षिणभुजे वामे च नागादयः ॥६॥
सावित्रः सविता च दक्षिणकरे वामे द्वयं रुद्रतो
मृत्युर्मैत्रगणस्तथोरुविषये स्यान्नाभिपृष्ठे विधिः।
मेढ्रे शक्रजयौ च जानुयुगले तौ वह्निरोगौ स्मृतौ
पूषा नन्दिगणादि सप्त विबुधा गुल्फे पदे पैतृकाः ॥७॥

वास्तुपुरुषस्य, मूर्ध्नि=शिरसि, ईशः= ईश-नामकः देवः, समाश्रितः= स्थितः वर्तते। एवमेव, श्रवणयोः =
कर्णयोः, पर्जन्यनामादिती= पर्जन्यः दितिः च देवते, गले = कण्ठभागे, आपः = आपनामकः देवः,
तदंशयुगले= पर्जन्यदित्योः समीपभागे, जयः अदितिः च प्रोक्तौ। स्तनयुगे = स्तनप्रदेशे, अर्यमभूधरौ =
अर्यमा च भूधरः च देवौ उक्तौ, हृदि = हृदयभागे, आपवत्सः प्रोक्तः। दक्षिणभुजे पञ्च इन्द्रादिसुराः =
इन्द्रादयः ५ देवाः , वामे= वामभुजे, नागादयः = नगादयः ५ देवाः च भवन्ति। दक्षिणकरे = दक्षिणहस्ते,
सावित्रः सविता च देवते भवतः। वामे= वामहस्ते रुद्रतः द्वयं= रुद्रादिदेवद्वयम्, ऊरुविषये = ऊरुभागे,
मृत्युः मैत्रगणश्च = दक्षिणोरुभागे मृत्युः वामोरुभागे मैत्रः च भवति। नाभिपृष्ठे = नाभिप्रदेशे, विधिः =
विधिनामकः देवः, मेढ्रे= लिङ्गप्रदेशे-गुह्यभागे, शक्रजयौ= शक्रः जयः च भवतः। जानुयुगले = द्वयोः जान्वोः

, वह्निरोगौ = वह्निः रोगश्च, स्मृतौ। गुल्फे = पादपृष्ठभागे, पूषा नन्दिगणादि च सप्त देवाः, पदे = पादयुगले, पैतृकाः = पितृदेवताः च स्थिताः सन्ति।

अत्र अधोभागे देवानां विभागः प्रदर्शितः वर्तते।

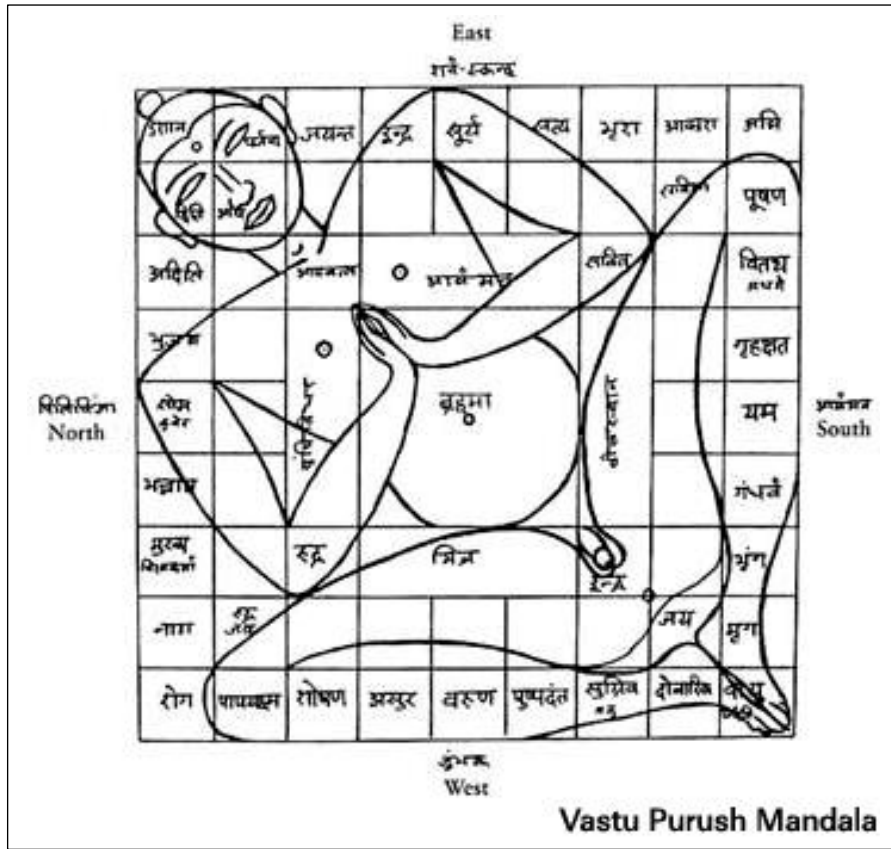

	WEST	NORTH					NORTH		
H T R O N	Roga	Naga	Mukh	Bhalla	Soma	Bhujaga	Aditi	Diti	Sikhi
W E S T	Papa Yaksha	Rudra						Apaha	Parjanya
	Soshana		Raja yakshma		Prithvi dharana		Apavasta		Jantaha
	Asura			Brahma	Brahma	Brahma			Indra
	Jaladhi paha		Mitra	Brahma	Brahma	Brahma	Aryama		Surya
S O U T H	Pushpa danta			Brahma	Brahma	Brahma			Satya
	Sugriva		Vibhuda		Vivswat		Savita		Bhrisah
	Douvarika	Indra						Savitra	Akasha
	Pitru gana	Mriga	Bhringraja	Gandharva	Yama	Brahat sata	Vitada	Pusha	Vaahu
	WEST	SOUTH					EAST		

81 पदस्य वास्तुमण्डलस्य विन्यासक्रमः -

एकाशीतिविभागे दश दश पूर्वोत्तरायताः रेखाः।

अन्तस्त्रयोदश सुरा द्वात्रिंशद्बाह्यकोष्ठस्थाः ॥१४॥

एकाशीतिविभागे = ८१ पदात्मकस्य वास्तुमण्डलस्य रचनार्थम्, पूर्वोत्तरायताः = पूर्वपश्चिमरूपेण उत्तरदक्षिणरूपेण च, दश दश = दश पूर्वोत्तरायताः उभयतः १० रेखाः कार्याः। तत्र अन्तः = अन्तर्भागे १३ देवाः, बाह्यकोष्ठस्थाः = बाह्यकोष्ठकेषु ३२ देवताः च भवन्ति। दश दश रेखाः यथा -

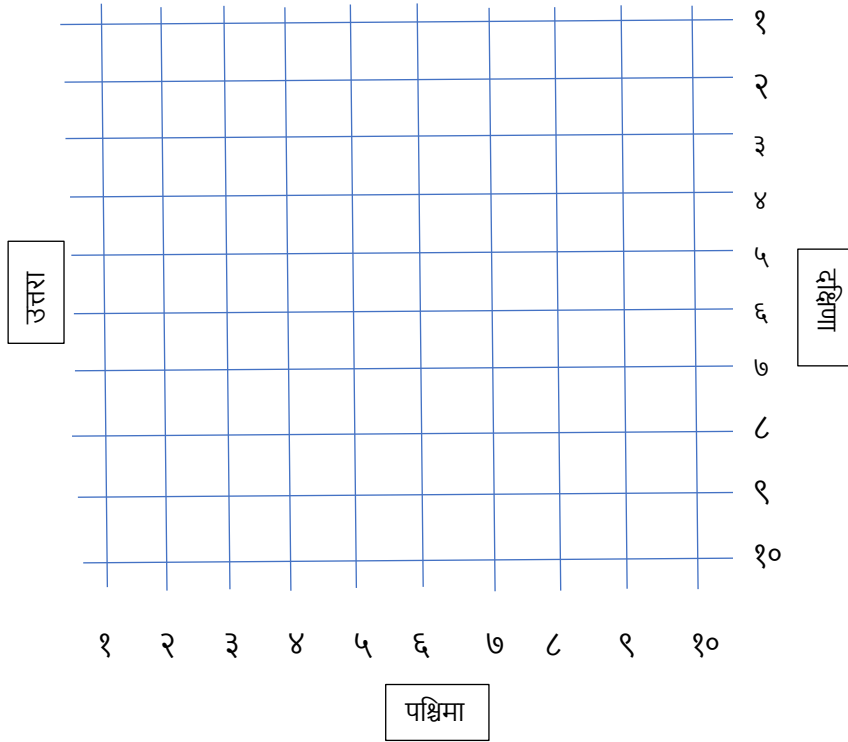

तत्र विशेषः यथा - अन्तस्त्रयोदश सुरा द्वात्रिंशद्बाह्यकोष्ठस्थाः इति। तद्यथा -

1	2	3	4	5	6	7	8	9
32	६					८		10
31	७			१		९		11
30								12
29								13
28	४			५		२		14
27	१२					१०		15
26	१३			३		११		16
25	24	23	22	21	20	19	18	17

अत्र कुत्र कुत्र प्रकोष्ठे का देवता भवति इति निरूपयति। तत्र बाह्यकोष्ठे विद्यमानाः देवाः यथा –

ईशस्तु पर्जन्यजयेन्द्रसूर्याः सत्यो भृशाकाशक एव पूर्वे
वह्निश्च पूषा वितथाभिधानो गृहर्क्षकः प्रेतपतिः क्रमेण ॥८॥
गन्धर्वभृङ्गौ मृगपितृसंज्ञौ द्वारस्थसुग्रीवकपुष्पदन्ताः।
जलाधिनाथोऽप्यसुरश्च शेषः सपापयक्ष्मापि च रोगनाशौ ॥९॥
मुख्यश्च भल्लाटकुबेरशैलास्तथैव बाह्ये ह्यदितिर्दितिश्च।
द्वात्रिंशदेवं क्रमतोऽर्चनीयास्त्रयोदशैवं त्रिदशाश्च मध्ये ॥१०॥

पूर्वे क्रमेण = पूर्वा दिशम् आरभ्य क्रमशः [वास्तुमण्डलस्य पूर्वदिशम् आरभ्य क्रमेण पूर्व-दक्षिण-
पश्चिम-उत्तरदिक्षु],

१. ईशः २. पर्जन्यः ३. जयः ४. इन्द्रः ५. सूर्यः ६. सत्यः ७. भृशः
८. आकाशः ९. वह्निः=अग्निः १०. पूषा ११. वितथः १२. गृहर्क्षकः १३. प्रेतपतिः=यमः १४. गन्धर्वः
१५. भृङ्गः १६. मृगः १७. पिता १८. द्वारस्थः=नन्दी १९. सुग्रीवः २०. पुष्पदन्तः
२१. जलाधिनाथः=वरुणः २२. असुरः २३. शेषः २४. पापयक्ष्मा २५. रोगः २६. नाशः
२७. मुख्यः २८. भल्लाटः २९. कुबेरः ३०. शैलः ३१. अदितिः ३२. दितिः

च एताः, एवं द्वात्रिंशत् = एवरूपेण ३२ देवताः, बाह्ये=वास्तुमण्डलस्य बाह्यकोष्ठेषु स्थिताः भवन्ति, ताः
देवताः क्रमतः अर्चनीयाः= पूजनीयाः। एवं= तथैव क्रमेण, त्रयोदश त्रिदशाः = १३ देवताः, मध्ये=
वास्तुमण्डलस्य मध्यभागे विद्यमानेषु कोष्ठकेषु पूज्याः। ताः देवताः यथा –

प्रागर्यमा दक्षिणतो विवस्वान् मैत्रोऽपरे सौम्यदिशो विभागे।

पृथ्वीधरोऽर्च्यस्त्वथ मध्यतोऽपि ब्रह्माऽर्चनीयः सकलेषु नूनम् ॥११॥

आपापवत्सौ शिवकोणमध्ये सावित्रकोऽग्नौ सविता तथैव।

कोणे महेन्द्रोऽथ जयस्तृतीये रुद्रोऽनिलेऽर्च्योऽप्यथ रुद्रदासः ॥१२॥

वास्तुमण्डलस्य अन्तःप्रकोष्ठे, प्राक्= पूर्वभागे, अर्यमा= अर्यमसंज्ञकः देवः, दक्षिणतः= दक्षिणभागे,
विवस्वान्= सूर्यः, अपरे= पश्चिमभागे, मैत्रः= मैत्रसंज्ञकः देवः, सौम्यदिशः विभागे= उत्तरभागे, पृथ्वीधरः=
पृथ्वीधरसंज्ञकः देवः, च अर्च्यः= पूज्यः [एते देवाः तत्तद्भागे विद्यमानेषु षट्सु षट्सु कोष्ठकेषु पूज्याः] । अथ

मध्यतः = मध्यभागे, सकलेषु = नवसु कोष्ठकेषु, ब्रह्मा = चतुर्मुखः ब्रह्मा, अर्चनीयः= पूजनीयः। शिवकोणमध्ये = ईशान्यकोणे, आपापवत्सौ = आपः आपवत्सः च, अग्नौ = आग्नेयकोणे, सावित्रः सविता च, तथैव, तृतीये कोणे= नैऋत्यकोणभागे, महेन्द्रः जयः च, अनिले= वायव्यकोणे, रुद्रः रुद्रदासः च क्रमेण पूज्याः [एते देवाः तत्तद्भागे विद्यमानयोः द्वयोः द्वयोः कोष्ठकयोः पूज्याः]।

एवं वास्तुमण्डलस्य बाह्यकोष्ठे ३२ देवताः, अन्तःकोष्ठे १३ देवताः च पूज्याः इत्युक्तम्। इदानीं सम्पूर्णस्य वास्तुमण्डलस्य बहिर्भागे ४ देवताः पूज्याः इत्युच्यते। यथा -

ईशानबाह्ये चरकी द्वितीये विदारिका पूतनिका तृतीये।

पापाभिधा मारुतकोणके तु पूज्यास्सुरा उक्तविधानतस्तु ॥१३॥

ईशान्यबाह्ये = ईशान्यकोणस्य बाह्यभागे, चरकी= चरकी इति देवता, द्वितीये= आग्नेयकोणस्य बहिर्भागे, विदारिका = विदारी इति देवता, तृतीये= नैऋत्यकोणस्य बहिर्भागे, पूतनिका = पूतनी इति देवता, मारुतकोणके= वायव्यकोणस्य बहिर्भागे, पापाभिधा = पापा इति देवता, च भवति। एते सुराः उक्तविधानतः पूज्याः।

सर्वेषां देवानां वास्तुमण्डले स्थितिः यथा -

चरकी

पूर्वा

विदारी

1 ईशः	2 पर्जन्यः	3 जयः	4 इन्द्रः	5 सूर्यः	6 सत्यः	7 भृशः	8 आकाशः	9 अग्निः	
32 दितिः	६ आपः		१ अर्यमा			८ सावित्रः		10 पूषा	
31 अदितिः	७ आपवत्सः					९ सविता		11 वितथः	
30 शैलः	४ पृथ्वीधरः			५ ब्रह्मा			२ सूर्यः		12 गृहर्क्षकः
29 कुबेरः									13 यमः
28 भल्लाटः									14 गन्धर्वः
27 मुख्यः	१२ रुद्रः		३ मैत्रः			१० महेन्द्रः		15 भृङ्गः	
26 नाशः	१३ रुद्रदासः					११ जयः		16 मृगः	
25 रोगः	24 पापयक्ष्मा	23 शेषः	22 असुरः	21 वरुणः	20 पुष्पदन्तः	19 सुग्रीवः	18 नन्दी	17 पिता	

उत्तरा

दक्षिणा

प्राग

पश्चिमा

पूरुत्ता

षष्ठः अध्यायः

राजगृहप्रमाणम् -

उत्तममष्टाभ्यधिकं हस्तशतं नृपगृहं पृथुत्वेन।

अष्टाष्टोऽनान्येवं पञ्च सपादानि दैर्घ्येण ॥१॥

पृथुत्वेन = विस्तारेण, अष्टाभ्यधिकं हस्तशतं = १०८ हस्तप्रमाणकं, नृपगृहं = राजगृहं, उत्तमं = श्रेष्ठम् इति प्रोक्तम्। एवम् = अनेनैव प्रकारेण, अष्टाष्टोऽनानि पञ्च = ८ - ८ हस्तप्रमाणानां न्यूनेन अन्यानि ५ गृहाणि अपि आहत्य भवन्ति। यथा -

१. १०८ हस्तप्रमाणकः विस्तारः
२. १०८ - ८ = १०० हस्तप्रमाणकः विस्तारः
३. १०० - ८ = ९२ हस्तप्रमाणकः विस्तारः
४. ९२ - ८ = ८४ हस्तप्रमाणकः विस्तारः
५. ८४ - ८ = ७६ हस्तप्रमाणकः विस्तारः



एतानि गृहाणि, दैर्घ्येण = दीर्घप्रमाणेन, सपादानि = पादसहितानि भवन्ति । अर्थात् प्रत्येकमपि गृहं स्वविस्तारात् पादप्रमाणेन = चतुर्थांशप्रमाणेन, अधिकं भवति। यथा -

$$१०८ \div ४ = २७$$

$$१०० \div ४ = २५$$

$$९२ \div ४ = २३$$

$$८४ \div ४ = २१$$

$$७६ \div ४ = १९$$

अतः पूर्वोक्तानां ५ गृहाणां दैर्घ्यं यथा -

१. १०८ + २७ = १३५ हस्तप्रमाणकं दैर्घ्यम्
२. १०० + २५ = १२५ हस्तप्रमाणकं दैर्घ्यम्
३. ९२ + २३ = ११५ हस्तप्रमाणकं दैर्घ्यम्
४. ८४ + २१ = १०५ हस्तप्रमाणकं दैर्घ्यम्
५. ७६ + १९ = ९५ हस्तप्रमाणकं दैर्घ्यम्

राजगृहप्रभेदाः प्रमाणं च -

प्रभेदः	प्रमाणं	
	विस्तारः	दैर्घ्यम्
१	१०८ हस्ताः	१३५ हस्ताः
२	१०० हस्ताः	१२५ हस्ताः
३	९२ हस्ताः	११५ हस्ताः
४	८४ हस्ताः	१०५ हस्ताः
५	७६ हस्ताः	९५ हस्ताः

सेनापतिगृहप्रमाणम् –

षड्भिः षड्भिर्हीना सेनापतिसद्वनां चतुःषष्टिः ।

पञ्चैवं विस्ताराः षड्भागसमन्विता दैर्घ्यम् ॥ २ ॥

चतुःषष्टिः = ६४, षड्भिः षड्भिः हीना = ६ - ६ हस्तैः न्यूनीकृता, एवं पञ्च विस्ताराः = एतावद्विस्तारप्रमाणकानि ५, सेनापतिसद्वनां = सेनापतेः गृहाणि भवन्ति । षड्भागसमन्विता = विस्तारस्य षड्भागसमन्वितं यत् प्रमाणं तत्, दैर्घ्यं = दीर्घप्रमाणं भवति ।

१. ६४ हस्तप्रमाणकः विस्तारः
२. ६४ - ६ = ५८ हस्तप्रमाणकः विस्तारः
३. ५८ - ६ = ५२ हस्तप्रमाणकः विस्तारः
४. ५२ - ६ = ४६ हस्तप्रमाणकः विस्तारः
५. ४६ - ६ = ४० हस्तप्रमाणकः विस्तारः

एतेषां प्रमाणानां षष्ठांशेन युतं दैर्घ्यं भवति । षष्ठांशाः यथा -

$६४ \div ६ = १०$ हस्ताः, १६ अङ्गुलानि । यतः - शेषसंख्या = ४

[१ हस्तः = २४ अङ्गुलानि, अतः $२४ \times ४ = ९६ \div ६ = १६$ अङ्गुलानि]

$५८ \div ६ = ९$ हस्ताः, १६ अङ्गुलानि । (यतः अत्रापि शेषसंख्या = ४ अतः पूर्ववत् गणितम्)

$५२ \div ६ = ८$ हस्ताः, १६ अङ्गुलानि । (यतः अत्रापि शेषसंख्या = ४ अतः पूर्ववत् गणितम्)

$४६ \div ६ = ७$ हस्ताः, १६ अङ्गुलानि । (यतः अत्रापि शेषसंख्या = ४ अतः पूर्ववत् गणितम्)

$४० \div ६ = ६$ हस्ताः, १६ अङ्गुलानि । (यतः अत्रापि शेषसंख्या = ४ अतः पूर्ववत् गणितम्)

अतः पूर्वोक्तानां ५ गृहाणां दैर्घ्यं यथा -

१. $६४ + (१०-१६) = ७४$ हस्ताः, १६ अङ्गुलानि
२. $५८ + (९-१६) = ६७$ हस्ताः, १६ अङ्गुलानि
३. $५२ + (८-१६) = ६०$ हस्ताः, १६ अङ्गुलानि
४. $४६ + (७-१६) = ५३$ हस्ताः, १६ अङ्गुलानि
५. $४० + (६-१६) = ४६$ हस्ताः, १६ अङ्गुलानि

सेनापतिगृहप्रभेदाः प्रमाणं च -

प्रभेदः	प्रमाणं	
	विस्तारः	दैर्घ्यम्
१	६४ हस्ताः	७४ हस्ताः, १६ अङ्गुलानि च
२	५८ हस्ताः	६७ हस्ताः, १६ अङ्गुलानि च
३	५२ हस्ताः	६० हस्ताः, १६ अङ्गुलानि च
४	४६ हस्ताः	५३ हस्ताः, १६ अङ्गुलानि च
५	४० हस्ताः	४६ हस्ताः, १६ अङ्गुलानि च

सचिवगृहप्रमाणम् -

षष्टिश्रतुर्भिर्हीना वेश्मानि पञ्च सचिवस्य ।

स्वाष्टांशयुतो दैर्घ्यं तदर्धतो राजमहिषीणाम् ॥३॥

षष्टिः चतुर्भिः हीना सचिवस्य पञ्च वेश्मानि = ६० संख्या क्रमेण चतुर्भिः चतुर्भिः हीना सती यावत्प्रमाणक-विस्तारो भवति तत् सचिवगृहप्रमाणं भवति। स्वाष्टांशयुतः = विस्तारः स्वकीयेन अष्टमांशेन युतः तत्तद्गृहाणां, दैर्घ्यम् = दैर्घ्यमानं भवति।

तदर्धतः = सचिवगृहप्रमाणस्य अर्धभागप्रमाणतुल्यानि, राजमहिषीणाम् = राजस्त्रीणां गृहाणि भवन्ति ।

१. ६० हस्तप्रमाणकः विस्तारः
२. ६० - ४ = ५६ हस्तप्रमाणकः विस्तारः
३. ५६ - ४ = ५२ हस्तप्रमाणकः विस्तारः
४. ५२ - ४ = ४८ हस्तप्रमाणकः विस्तारः
५. ४८ - ४ = ४४ हस्तप्रमाणकः विस्तारः

एतेषां प्रमाणानाम् अष्टमांशेन युतं दैर्घ्यं भवति । अष्टमांशाः यथा -

६० ÷ ८ = ७ हस्ताः, १२ अङ्गुलानि । यतः - शेषसंख्या = ४

[१ हस्तः = २४ अङ्गुलानि, अतः २४ × ४ = ९६ ÷ ८ = १२ अङ्गुलानि]

५६ ÷ ८ = ७ हस्ताः

५२ ÷ ८ = ६ हस्ताः, १२ अङ्गुलानि । (यतः अत्रापि शेषसंख्या = ४ अतः पूर्ववत् गणितम्)

४८ ÷ ८ = ६ हस्ताः

४४ ÷ ८ = ५ हस्ताः, १२ अङ्गुलानि । (यतः अत्रापि शेषसंख्या = ४ अतः पूर्ववत् गणितम्)

अतः पूर्वोक्तानां ५ गृहाणां दैर्घ्यं यथा -

१. ६० + (७-१२) = ६७ हस्ताः, १२ अङ्गुलानि
२. ५६ + ७ = ६३ हस्ताः
३. ५२ + (६-१२) = ५८ हस्ताः, १२ अङ्गुलानि
४. ४८ + ६ = ५४ हस्ताः
५. ४४ + (५-१२) = ४९ हस्ताः, १२ अङ्गुलानि

सचिवगृहप्रभेदाः प्रमाणं च -

प्रभेदः	प्रमाणं	
	विस्तारः	दैर्घ्यम्
१	६० हस्ताः	६७ हस्ताः, १२ अङ्गुलानि च
२	५६ हस्ताः	६३ हस्ताः
३	५२ हस्ताः	५८ हस्ताः, १२ अङ्गुलानि च
४	४८ हस्ताः	५४ हस्ताः
५	४४ हस्ताः	४९ हस्ताः, १२ अङ्गुलानि च

सचिवगृहप्रमाणस्य अर्धभागप्रमाणतुल्यानि राजस्त्रीणां गृहाणि भवन्ति इत्युक्तम् । तद्यथा –

प्रभेदः	प्रमाणं	
	विस्तारः	दैर्घ्यम्
१	३० हस्ताः	३३ हस्ताः, १८ अङ्गुलानि च
२	२८ हस्ताः	३१ हस्ताः १२ अङ्गुलानि च
३	२६ हस्ताः	२९ हस्ताः, ६ अङ्गुलानि च
४	२४ हस्ताः	२७ हस्ताः
५	२२ हस्ताः	२४ हस्ताः, १८ अङ्गुलानि च

युवराजस्य गृहप्रमाणम् -

षड्भिः षड्भिश्चैवं युवराजस्यापि वर्जिताऽशीतिः ।

त्र्यंशान्विता च दैर्घ्यं पञ्च तदर्धैस्तदनुजानाम् ॥४॥

एवं=पूर्वोक्तक्रमेण, अशीतिः= ८०, षड्भिः षड्भिः वर्जिता = ६ - ६ संख्यया क्रमेण न्यूनीकृता, युवराजस्य = राज्ञः ज्येष्ठपुत्रस्य, पञ्च = ५ गृहाणि भवन्ति। [पञ्चानां गृहाणां विस्तारप्रमाणानि भवन्ति], त्र्यंशान्विता = तेषां विस्ताराणां तृतीयांशेन युतानि प्रमाणानि, दैर्घ्यं च = दैर्घ्यप्रमाणानि भवन्ति।

तदर्धैः = युवराजगृहस्य अर्धप्रमाणेन, तदनुजानाम् = तस्य कनिष्ठसहोदराणां गृहप्रमाणानि भवन्ति ।

युवराजस्य ५ गृहाणां विस्तारप्रमाणं यथा -

6. ८० हस्तप्रमाणकः विस्तारः
7. ८० - ६ = ७४ हस्तप्रमाणकः विस्तारः
8. ७४ - ६ = ६८ हस्तप्रमाणकः विस्तारः
9. ६८ - ६ = ६२ हस्तप्रमाणकः विस्तारः
10. ६२ - ६ = ५६ हस्तप्रमाणकः विस्तारः

एतेषां प्रमाणानां तृतीयांशेन युतं दैर्घ्यं भवति । तृतीयांशाः यथा -

$$८० \div ३ = २६ \text{ हस्ताः, } १६ \text{ अङ्गुलानि । यतः - शेषसंख्या = २}$$

[१ हस्तः = २४ अङ्गुलानि, अतः $२४ \times २ = ४८ \div ३ = १६$ अङ्गुलानि]

$$७४ \div ३ = २४ \text{ हस्ताः, } १६ \text{ अङ्गुलानि । (यतः अत्रापि शेषसंख्या = २ अतः पूर्ववत् गणितम्)}$$

$$६८ \div ३ = २२ \text{ हस्ताः, } १६ \text{ अङ्गुलानि । (यतः अत्रापि शेषसंख्या = २ अतः पूर्ववत् गणितम्)}$$

$$६२ \div ३ = २० \text{ हस्ताः, } १६ \text{ अङ्गुलानि । (यतः अत्रापि शेषसंख्या = २ अतः पूर्ववत् गणितम्)}$$

$$५६ \div ३ = १८ \text{ हस्ताः, } १६ \text{ अङ्गुलानि । (यतः अत्रापि शेषसंख्या = २ अतः पूर्ववत् गणितम्)}$$

अतः पूर्वोक्तानां ५ गृहाणां दैर्घ्यं यथा -

6. $८० + (२६-१६) = १०६$ हस्ताः, १६ अङ्गुलानि
7. $७४ + (२४-१६) = ९८$ हस्ताः, १६ अङ्गुलानि
8. $६८ + (२२-१६) = ९०$ हस्ताः, १६ अङ्गुलानि
9. $६२ + (२०-१६) = ८२$ हस्ताः, १६ अङ्गुलानि
10. $५६ + (१८-१६) = ७४$ हस्ताः, १६ अङ्गुलानि

युवराजगृहप्रभेदाः प्रमाणं च -

प्रभेदः	प्रमाणं	
	विस्तारः	दैर्घ्यम्
१	८० हस्ताः	१०६ हस्ताः, १६ अङ्गुलानि च
२	७४ हस्ताः	९८ हस्ताः, १६ अङ्गुलानि च
३	६८ हस्ताः	९० हस्ताः, १६ अङ्गुलानि च
४	६२ हस्ताः	८२ हस्ताः, १६ अङ्गुलानि च
५	५६ हस्ताः	७४ हस्ताः, १६ अङ्गुलानि च

युवराजस्य पञ्चानां गृहाणां ये विस्ताराः यानि च दैर्घ्याणि सन्ति तेषाम् अर्धप्रमाणेन तस्य अनुजानां गृहाणि भवन्ति । अतः तेषां गृहप्रभेदाः प्रमाणं च यथा –

प्रभेदः	प्रमाणं	
	विस्तारः	दैर्घ्यम्
१	४० हस्ताः	५३ हस्ताः, ८ अङ्गुलानि च
२	३७ हस्ताः	४९ हस्ताः, ८ अङ्गुलानि च
३	३४ हस्ताः	४५ हस्ताः, ८ अङ्गुलानि च
४	३१ हस्ताः	४१ हस्ताः, ८ अङ्गुलानि च
५	२८ हस्ताः	३७ हस्ताः, ८ अङ्गुलानि च

सामन्तादीनां गृहप्रमाणम् –

नृपसचिवान्तरतुल्यं सामन्तप्रवरराजपुरुषाणाम् ।

नृपयुवराजविशेषः कञ्चुकिवेश्याकलाज्ञानाम् ॥५॥

सामन्तप्रवर-राजपुरुषाणाम् = सामन्तेषु प्रवराः-श्रेष्ठाः सामन्तराजाः [सामन्ताश्च ते राजानश्च माण्डलिकाः इत्यर्थः, कस्यचित् एकस्य प्रदेशस्य राजा इति तात्पर्यम् । अयं सामन्तराजः चक्रवर्तिनः राज्ञः अधीने भवति] एतेषां, तथा राजपुरुषाणां-राजसम्बन्धिनः ये जनाः सन्ति तेषाम्, नृप-सचिवान्तरतुल्यम् = राजमन्त्रिणोः गृहप्रमाणयोः अन्तरेण गृहप्रमाणानि ज्ञेयानि । [राज्ञः यत् गृहप्रमाणं पूर्वं प्रोक्तं, मन्त्रिणः गृहप्रमाणं च यत् पूर्वं प्रोक्तं तयोः मध्यवर्त्यन्तरं यत्प्रमाणकं भवति तत्प्रमाणकं गृहं भवति इत्यर्थः]

एवमेव, कञ्चुकि-वेश्या-कलाज्ञानाम् = कञ्चुकी-अन्तःपुरस्य रक्षकः, वेश्या-गणिका, कलाज्ञः-गीतनृत्यादिकलानिपुणः एतेषां त्रयाणां गृहप्रमाणं, नृपयुवराजविशेषः = नृपस्य युवराजस्य च यत् गृहप्रमाणं प्रोक्तं तस्य विशेषेण- अन्तरेण ज्ञेयम् । [राज्ञः यत् गृहप्रमाणं पूर्वं प्रोक्तं, युवराजस्य गृहप्रमाणं च यत् पूर्वं प्रोक्तं तयोः मध्यवर्त्यन्तरं यत्प्रमाणकं भवति तत्प्रमाणकं गृहं भवति इत्यर्थः]

अतः सामन्तादीनां गृहप्रमाणं यथा –

राज्ञः प्रथमगृहप्रमाणम् विस्तारः - १०८ दैर्घ्यम् - १३५	—	मन्त्रिणः प्रथमगृहप्रमाणम् विस्तारः - ६० दैर्घ्यम् - ६७-१२	—	सामन्तादीनां प्रथमगृहप्रमाणम् विस्तारः - ४८ दैर्घ्यम् - ६७-१२
राज्ञः द्वितीयगृहप्रमाणम् विस्तारः - १०० दैर्घ्यम् - १२५	—	मन्त्रिणः द्वितीयगृहप्रमाणम् विस्तारः - ५६ दैर्घ्यम् - ६३	—	सामन्तादीनां द्वितीयगृहप्रमाणम् विस्तारः - ४४ दैर्घ्यम् - ६२
राज्ञः द्वितीयगृहप्रमाणम् विस्तारः - ९२ दैर्घ्यम् - ११५	—	मन्त्रिणः द्वितीयगृहप्रमाणम् विस्तारः - ५२ दैर्घ्यम् - ५८-१२	—	सामन्तादीनां तृतीयगृहप्रमाणम् विस्तारः - ४० दैर्घ्यम् - ५६-१२
राज्ञः द्वितीयगृहप्रमाणम् विस्तारः - ८४ दैर्घ्यम् - १०५	—	मन्त्रिणः द्वितीयगृहप्रमाणम् विस्तारः - ४८ दैर्घ्यम् - ५४	—	सामन्तादीनां चतुर्थगृहप्रमाणम् विस्तारः - ३६ दैर्घ्यम् - ५१
राज्ञः द्वितीयगृहप्रमाणम् विस्तारः - ७६ दैर्घ्यम् - ९५	—	मन्त्रिणः द्वितीयगृहप्रमाणम् विस्तारः - ४४ दैर्घ्यम् - ४९-१२	—	सामन्तादीनां पञ्चमगृहप्रमाणम् विस्तारः - ३२ दैर्घ्यम् - ४५-१२

कञ्चुक्यादीनां गृहप्रमाणं यथा -

राज्ञः प्रथमगृहप्रमाणम् विस्तारः - १०८ दैर्घ्यम् - १३५	—	युवराजस्य प्रथमगृहप्रमाणम् विस्तारः - ८० दैर्घ्यम् - १०६-१६	==	कञ्चुक्यादीनां प्रथमगृहप्रमाणम् विस्तारः - २८ दैर्घ्यम् - २८-८
राज्ञः द्वितीयगृहप्रमाणम् विस्तारः - १०० दैर्घ्यम् - १२५	—	युवराजस्य द्वितीयगृहप्रमाणम् विस्तारः - ७४ दैर्घ्यम् - ९८-१६	==	कञ्चुक्यादीनां द्वितीयगृहप्रमाणम् विस्तारः - २६ दैर्घ्यम् - २६-८
राज्ञः तृतीयगृहप्रमाणम् विस्तारः - ९२ दैर्घ्यम् - ११५	—	युवराजस्य तृतीयगृहप्रमाणम् विस्तारः - ६८ दैर्घ्यम् - ९०-१६	==	कञ्चुक्यादीनां तृतीयगृहप्रमाणम् विस्तारः - २४ दैर्घ्यम् - २४-८
राज्ञः चतुर्थगृहप्रमाणम् विस्तारः - ८४ दैर्घ्यम् - १०५	—	युवराजस्य चतुर्थगृहप्रमाणम् विस्तारः - ६२ दैर्घ्यम् - ८२-१६	==	कञ्चुक्यादीनां चतुर्थगृहप्रमाणम् विस्तारः - २२ दैर्घ्यम् - २२-८
राज्ञः पञ्चमगृहप्रमाणम् विस्तारः - ७६ दैर्घ्यम् - ९५	—	युवराजस्य पञ्चमगृहप्रमाणम् विस्तारः - ५६ दैर्घ्यम् - ७४-१६	==	कञ्चुक्यादीनां पञ्चमगृहप्रमाणम् विस्तारः - २० दैर्घ्यम् - २०-८

दैवज्ञादीनां गृहप्रमाणानि -

चत्वारिंशद्धीना चतुश्चतुर्भिस्तु पञ्च यावदिति।

षड्भागयुतो दैर्घ्यं दैवज्ञभिषक्पुरोहितानां च ॥६॥

चत्वारिंशत्=४० इति संख्या, चतुः= चतुर्वारं, यावत्, चतुर्भिः = ४ इति संख्यया, हीना= ऊनिता, सती, दैवज्ञ-भिषक्-पुरोहितानां = ज्योतिर्विदां, वैद्यानां, पुरोहितानां च, पञ्च = ५ गृहाणि भवन्ति। [दैवज्ञभिषक्पुरोहितानां ५ गृहाणां विस्तारप्रमाणं भवति], षड्भागयुतः = विस्तारः स्वषष्ठांशेन युतः चेत् तत्तद्गृहाणां, दैर्घ्यं = दीर्घप्रमाणं भवति।

दैवज्ञादीनां ५ गृहाणां विस्तारप्रमाणं यथा -

11. ४० हस्तप्रमाणकः विस्तारः
12. ४० - ४ = ३६ हस्तप्रमाणकः विस्तारः
13. ३६ - ४ = ३२ हस्तप्रमाणकः विस्तारः
14. ३२ - ४ = २८ हस्तप्रमाणकः विस्तारः
15. २८ - ४ = २४ हस्तप्रमाणकः विस्तारः

एतेषां प्रमाणानां षष्ठांशेन युतं दैर्घ्यं भवति। षष्ठांशाः यथा -

$४० \div ६ = ६$ हस्ताः, १६ अङ्गुलानि। यतः - शेषसंख्या = ४

[१ हस्तः = २४ अङ्गुलानि, अतः $२४ \times ४ = ९६ \div ६ = १६$ अङ्गुलानि]

$३६ \div ६ = ६$ हस्ताः

$३२ \div ६ = ५$ हस्ताः, ८ अङ्गुलानि। (यतः अत्र शेषसंख्या = २ अतः पूर्ववत् गणितम्)

$२८ \div ६ = ४$ हस्ताः, १६ अङ्गुलानि। (यतः अत्र शेषसंख्या = ४ अतः पूर्ववत् गणितम्)

$२४ \div ६ = ४$ हस्ताः

अतः पूर्वोक्तानां ५ गृहाणां दैर्घ्यं यथा -

11. $४० + (६-१६) = ४६$ हस्ताः, १६ अङ्गुलानि
12. $३६ + ६ = ४२$ हस्ताः
13. $३२ + (५-८) = ३७$ हस्ताः, ८ अङ्गुलानि
14. $२८ + (४-१६) = ३२$ हस्ताः, १६ अङ्गुलानि
15. $२४ + ४ = २८$ हस्ताः

दैवज्ञादीनां गृहप्रभेदाः प्रमाणं च -

प्रभेदः	प्रमाणं	
	विस्तारः	दैर्घ्यम्
१	४० हस्ताः	४६ हस्ताः, १६ अङ्गुलानि च
२	३६ हस्ताः	४२ हस्ताः
३	३२ हस्ताः	३७ हस्ताः, ८ अङ्गुलानि च
४	२८ हस्ताः	३२ हस्ताः, १६ अङ्गुलानि च
५	२४ हस्ताः	२८ हस्ताः

अध्यक्षादीनां गृहप्रमाणानि -

अध्यक्षाधिकृतानां सर्वेषां कोशरतितुल्यम्।

युवराजमन्त्रिविवरं कर्मान्ताध्यक्षदूतानाम् ॥७॥

अध्यक्षाधिकृतानां = अध्यक्षाणाम् अधिकृतानां च [राज्ञां गृहे राज्ये वा अश्वशाला गजशाला गोशाला इत्यादीनां ये अध्यक्षाः सन्ति तेषां, तथा कोशाधिकारी दण्डाधिकारी ग्रामाधिकारी इत्यादिरूपेण ये अधिकारिणः सन्ति तेषां च] गृहप्रमाणं, कोशरतितुल्यम् = कोशभवनस्य यत् प्रमाणम् अथवा शयनगृहस्य यत् प्रमाणं¹ वर्तते तेन तुल्यं कर्तव्यम्।

कर्मान्ताध्यक्ष-दूतानां = कर्मान्तरेषु नियुक्तानां [अन्येषु कर्मसु (अर्थात् पानीयशाला-भोजनशाला-विपण्यादिषु) राज्ञा योजितानां जनानां] तथा दूतजनानां (सन्देशवाहकाः दूताः इति उच्यन्ते) युवराजमन्त्रिविवरं = युवराजगृहस्य मन्त्रिगृहस्य च यत् अन्तरं वर्तते तेन तुल्येन मानेन गृहं कर्तव्यम्।

कर्मान्ताध्यक्ष-दूतानां गृहप्रमाणानि यथा -

युवराजस्य प्रथमगृहप्रमाणम् विस्तारः - ८० दैर्घ्यम् - १०६-१६	—	मन्त्रिणः प्रथमगृहप्रमाणम् विस्तारः - ६० दैर्घ्यम् - ६७-१२	—	कर्मान्ताध्यक्षादीनां प्रथमगृहप्रमाणम् विस्तारः - २० दैर्घ्यम् - ३९-४
युवराजस्य द्वितीयगृहप्रमाणम् विस्तारः - ७४ दैर्घ्यम् - ९८-१६	—	मन्त्रिणः द्वितीयगृहप्रमाणम् विस्तारः - ५६ दैर्घ्यम् - ६३	—	कर्मान्ताध्यक्षादीनां द्वितीयगृहप्रमाणम् विस्तारः - १८ दैर्घ्यम् - ३५-१६
युवराजस्य तृतीयगृहप्रमाणम् विस्तारः - ६८ दैर्घ्यम् - ९०-१६	—	मन्त्रिणः द्वितीयगृहप्रमाणम् विस्तारः - ५२ दैर्घ्यम् - ५८-१२	—	कर्मान्ताध्यक्षादीनां तृतीयगृहप्रमाणम् विस्तारः - १६ दैर्घ्यम् - ३२-४
युवराजस्य चतुर्थगृहप्रमाणम् विस्तारः - ६२ दैर्घ्यम् - ८२-१६	—	मन्त्रिणः द्वितीयगृहप्रमाणम् विस्तारः - ४८ दैर्घ्यम् - ५४	—	कर्मान्ताध्यक्षादीनां चतुर्थगृहप्रमाणम् विस्तारः - १४ दैर्घ्यम् - २८-१६
युवराजस्य पञ्चमगृहप्रमाणम् विस्तारः - ५६ दैर्घ्यम् - ७४-१६	—	मन्त्रिणः द्वितीयगृहप्रमाणम् विस्तारः - ४४ दैर्घ्यम् - ४९-१२	—	कर्मान्ताध्यक्षादीनां पञ्चमगृहप्रमाणम् विस्तारः - १२ दैर्घ्यम् - २५-४

¹ एतत्प्रमाणं १० श्लोके आचार्यः कथयति।

गृहाणाम् उच्छ्रायप्रमाणम् -

उच्छ्रायः=उच्छ्रितिः=औच्यम्=उन्नतिः

पूर्व सर्वेषां गृहाणां विस्तारः दैर्घ्यं च प्रतिपादितं वर्तते। परन्तु उन्नतेः प्रमाणं तत्र नोक्तम्। अतः इदानीं उन्नतेः प्रमाणं कथ्यते -

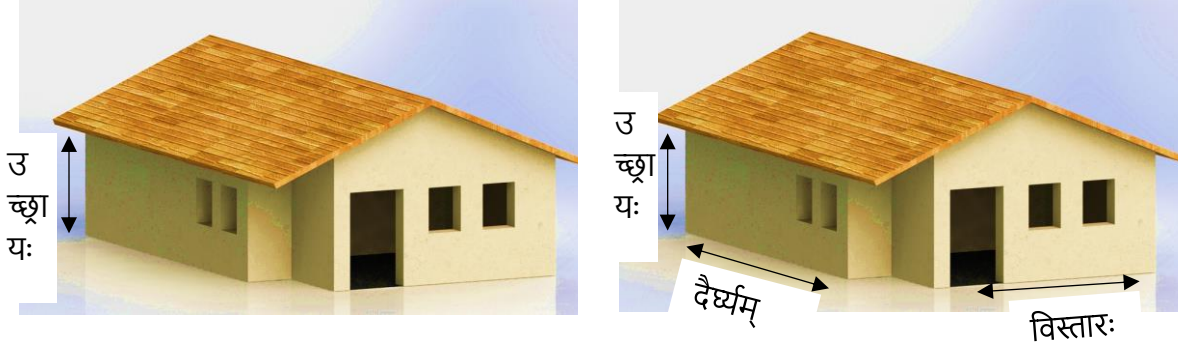

वास्तुनि यो विस्तारः स एव ह्युच्छ्रायनिश्चयः शुभदः।

शालैकेषु गृहेष्वपि विस्ताराद्द्विगुणितं दैर्घ्यम् ॥८॥

वास्तुनि= वास्तुभूमौ, यः विस्तारः = पूर्वोक्तेषु श्लोकेषु प्रत्येकं गृहस्य यत् विस्तारप्रमाणं प्रोक्तं, स एव = तावत् एव, उच्छ्रायनिश्चयः = उच्छ्रायस्य निश्चयः - उन्नतिप्रमाणस्य निर्धारणं [यावान् विस्तारः तावानेव उच्छ्रायः इति] शुभदः हि = शुभाय भवति।

विस्तारप्रमाणं यत् वर्तते, तत्तुल्यप्रमाणमेव उन्नतिप्रमाणं भवेत् इत्यर्थः। उदाहरणार्थं -

- प्रथमस्य राजगृहस्य विस्तारः १०८ हस्ताः। अतः उन्नतिः अपि १०८ हस्ताः एव।
- द्वितीयस्य राजगृहस्य विस्तारः १०० हस्ताः। अतः उन्नतिः अपि १०० हस्ताः एव।
- प्रथमस्य सेनापतिगृहस्य विस्तारः ६४ हस्ताः। अतः उन्नतिः अपि ६४ हस्ताः एव।
- प्रथमस्य मन्त्रिगृहस्य विस्तारः ६० हस्ताः। अतः उन्नतिः अपि ६० हस्ताः एव।

एवमेव अन्येषु अपि गृहेषु चिन्तनीयम् ।

अपि च, शालैकेषु गृहेषु = एकशालागृहेषु, विस्तारात् = विस्तारप्रमाणात्, दैर्घ्यं = दीर्घप्रमाणं, द्विगुणितं = द्विगुणमानेन भवितव्यम्।

अर्थात् - एकशालागृहेषु दैर्घ्यमानं विस्तारप्रमाणात् द्विगुणितम् अपि भवतुम् अर्हति। [एतत् मतान्तरं वर्तते, विस्तारात् द्विगुणमानेन अपि दैर्घ्यं कदाचित् कर्तुं शक्यते इति तात्पर्यम्]

एकशालादिगृहाणि यथा -

एकशालागृहम्



एकशालागृहम्

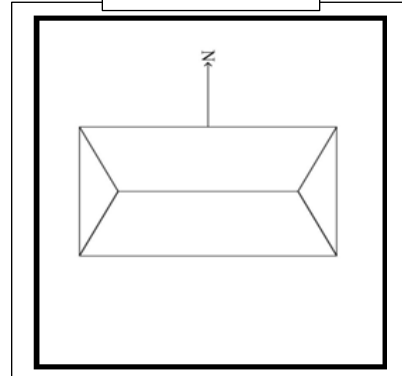

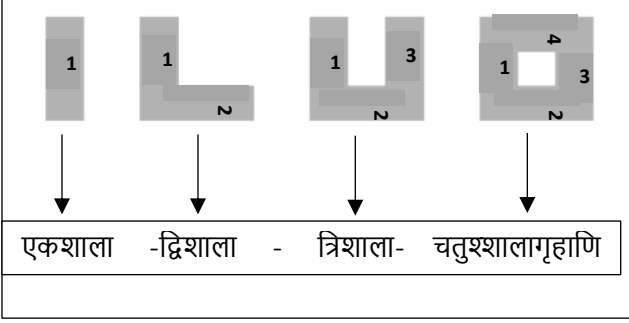
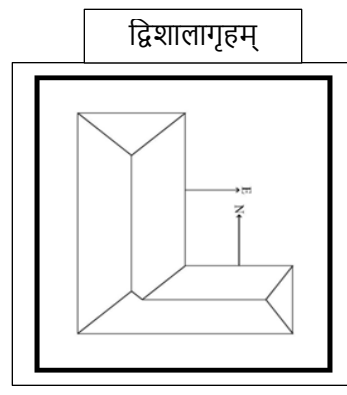
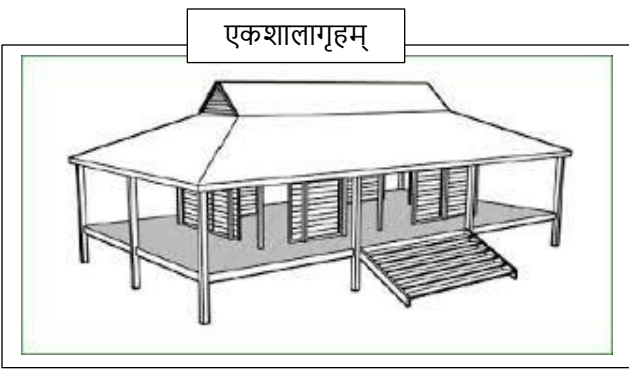

सामान्यतः ब्राह्मणादीनां चतुर्णां वर्णानां गृहप्रमाणानि -

चातुर्वर्ण्यव्यासो द्वात्रिंशत्स्याच्चतुर्हीना ।

आषोडशादिति परं न्यूनतरमतीवहीनानाम् ॥९॥

द्वात्रिंशत् = ३२ इति संख्या, चतुर्हीना = चतुर्भिः न्यूनीकृता, क्रमशः, आषोडशात् = १६ पर्यन्तं, चातुर्वर्ण्यव्यासः = चतुर्णां वर्णानां - ब्राह्मणक्षत्रियवैश्यशूद्राणां गृहव्यासप्रमाणं - गृहाणां विस्तारप्रमाणं भवति। अतीवहीनानां = वनचरादिहीनजातीयानाम् अथवा चौर्यादिपापकर्मणा बहिष्कृतानाम्, न्यूनतरं = कनिष्ठप्रमाणकं गृहं भवति।

- ब्राह्मणस्य - ३२ हस्तप्रमाणकविस्तारकं गृहम् ।
 क्षत्रियस्य - ३२-४ = २८ हस्तप्रमाणकविस्तारकं गृहम् ।
 वैश्यस्य - २८-४ = २४ हस्तप्रमाणकविस्तारकं गृहम् ।
 शूद्रस्य - २४-४ = २० हस्तप्रमाणकविस्तारकं गृहम् ।
 हीनानां - २०-४ = १६ हस्तप्रमाणकविस्तारकं गृहम् ।

पूर्वोक्तानां गृहाणां दैर्घ्यं यथा -

सदशांशं विप्राणां क्षत्रस्याष्टांशसंयुतं दैर्घ्यम् ।

षड्भागयुतं वैश्यस्य भवति शूद्रस्य पादयुतम् ॥१०॥

विप्राणां = ब्राह्मणानां, सदशांशं = विस्तारस्य दशमांशेन सहितं, दैर्घ्यं = दैर्घ्यमानं भवति ।

क्षत्रस्य = क्षत्रियस्य, अष्टांशसंयुतं = विस्तारस्य अष्टमांशेन सहितं, दैर्घ्यं = दैर्घ्यमानं भवति ।

वैश्यस्य = वैश्यजातीयानां, षड्भागयुतं = विस्तारस्य षष्ठांशेन सहितं, दैर्घ्यं = दैर्घ्यमानं भवति ।

शूद्रस्य = शूद्रजातीयानां, पादयुतं = विस्तारस्य चतुर्थांशेन सहितं, दैर्घ्यं = दैर्घ्यमानं भवति ।

तर्हि - ब्राह्मणगृहस्य दैर्घ्यं - $३२ \div १० = ३$ हस्ताः, ४ अङ्गुलानि, $३२ + (३-४) = ३५$ हस्ताः ४ अङ्गुलानि च ।

क्षत्रियगृहस्य दैर्घ्यं - $२८ \div ८ = ३$ हस्ताः, १२ अङ्गुलानि, $२८ + (३-१२) = ३१$ हस्ताः १२ अङ्गुलानि च ।

वैश्यगृहस्य दैर्घ्यं - $२४ \div ६ = ४$ हस्ताः, $२४ + ४ = २८$ हस्ताः ।

शूद्रगृहस्य दैर्घ्यं - $२० \div ४ = ५$ हस्ताः, $२० + ५ = २५$ हस्ताः ।

कोशशय्याभवनयोः प्रमाणम् –

नृपसेनापतिगृहयोरन्तरमानेन कोशरतिभवने।

सेनापतिचातुर्वर्ण्यविवरतो राजपुरुषाणाम् ॥११॥

नृप-सेनापतिगृहयोः= राज्ञः सेनापतेः च गृहप्रमाणं यत् पूर्वं प्रोक्तं तयोः प्रत्येकं, अन्तरमानेन = अन्तरप्रमाणेन, कोशरतिभवने= कोशभवनम्-धनसंग्रहस्थानम्, रतिभवनं-शय्यागृहं च निर्मातव्यम्।

सेनापति-चातुर्वर्ण्यविवरतः= सेनापतेः तथा ब्राह्मणादीनां चतुर्णां वर्णानां गृहप्रमाणयोः प्रत्येकम् अन्तरप्रमाणेन, राजपुरुषाणां राजसम्बन्धिनां पुरुषाणां गृहाणि कार्याणि।

पारशवादीनां गृहप्रमाणानि –

अथ पारशवादीनां तु स्वमानसंयोगदलसमं भवनम्।

हीनाधिकं स्वमानात् अशुभकरं वास्तु सर्वेषाम् ॥१२॥

अथ, पारशवादीनां= संकरजातीयानां, स्वमानसंयोगदलसमं = पुरुषस्य या जातिः तज्जातेः यत् गृहप्रमाणं, स्त्रियाः या जातिः तज्जातेश्च यत् गृहप्रमाणं पूर्वं प्रोक्तं वर्तते तयोः मानयोः योगार्धतुल्यं, भवनं= गृहं भवितुमर्हति।

उदाहरणम्- पुरुषः-क्षत्रियः, स्त्री-ब्राह्मणी चेत्

२८ हस्ताः^२+३२हस्ताः^३=६०हस्ताः÷२=३०हस्तप्रमाणकं गृहं भवति ।

स्वमानाम् = यस्य राजादिकस्य यत् गृहप्रमाणं पूर्वं प्रोक्तं ततः, हीनाधिकं= अल्पप्रमाणकं बृहत्प्रमाणकं च , वास्तु = वसतिगृहं, सर्वेषां = समेषां जनानाम् अपि, अशुभकरं भवति । अर्थात् राजा भूत्वा सेनापतिगृहप्रमाणतुल्यं लघु गृहं यदि निर्माति, अथवा मन्त्री भूत्वा राजगृहप्रमाणेन बृहत् गृहं यदि निर्माति तर्हि तत् अशुभाय भवति इति।

एतावता अनुक्तानां वास्तुप्रमाणनिर्णयः –

पश्चाश्रमिणाममितं धान्यायुधवह्निरतिगृहाणां च।

नेच्छन्ति शास्त्रकाराः हस्तशतादुच्छ्रितं परतः ॥१३॥

पश्चाश्रमिणां= पशूनां-गोमहिष्यादिगृहपालनयोग्यमृगाणां, आश्रमिणां=ब्रह्मचारिणां, वानप्रस्थानां, सन्यासिनां च , धान्य-आयुध-वह्नि-रतिगृहाणां = धान्यसंग्रहालयस्य, आयुधसंग्रहालयस्य, अग्निशालायाः, क्रीडाभवनस्य च , अमितम् = यथायोग्यं प्रमाणं (यावत् बृहत् वा यावत् लघु वा प्रमाणं स्वीकृत्य एतेषां निर्माणं कर्तुं शक्यते, तत्र नियमः नास्ति इत्यर्थः)

शास्त्रकाराः = वास्तुशास्त्रज्ञाः पण्डिताः, हस्तशतात् परतः = १०० हस्तप्रमाणात् अधिकतया, उच्छ्रितं = उन्नतियुतं गृहं, नेच्छन्ति = न वदन्ति । (अर्थात् कस्मिन् अपि भवने १०० हस्तप्रमाणात् अधिका उन्नतिः न कर्तव्या इति शास्त्रकाराणां मतम्)

^२ क्षत्रियगृहस्य विस्तारप्रमाणम्

^३ ब्राह्मणगृहस्य विस्तारप्रमाणम्

गृहद्वारनिर्णयः -

नवभागं गृहं कृत्वा पञ्चभागं तु दक्षिणे।

त्रिभागमुत्तरे कार्यं शेषं द्वारं प्रकीर्तितम् ॥१॥

गृहं = गृहस्य यत् प्रमाणं तत् (गृहस्य यस्मिन् भागे प्रधानद्वारं निर्मायते तस्य भागस्य यावान् विस्तारः तम्)
नवभागं कृत्वा = समानरूपेण ९ विभागान् कृत्वा तत्र, दक्षिणे = दक्षिणभागे- Right side, पञ्चभागं = ५
विभागान्, उत्तरे = उत्तरभागे- Left side, त्रिभागं = ३ विभागान् कार्यं = कुर्यात् । तदा, शेषं = अवशिष्टं
१ भागं, द्वारं = द्वारम् इति, प्रकीर्तितम् = कथितम् ।

उदाहरणार्थम् अधः विद्यमानं गृहं पश्यामः -



गृहस्य विस्तारः ९० हस्ताः

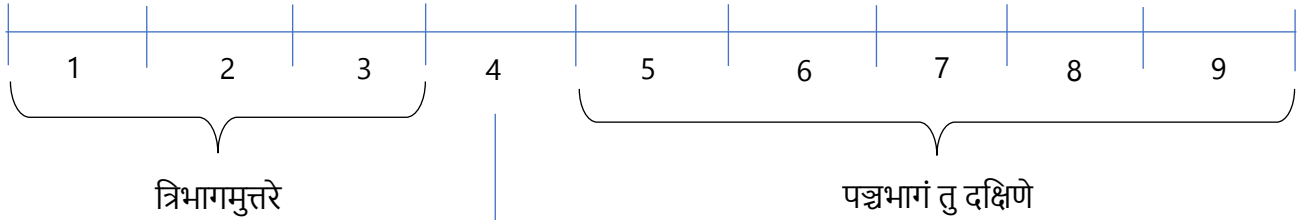

अत्र प्रधानद्वारं भवेत्

पूर्वस्मिन् चित्रे गृहस्य विस्तारः ९० हस्ताः । अतः दशसु दशसु हस्तेषु ९ विभागाः कृताः वर्तन्ते। तत्र तेषु ९
भागेषु दक्षिणभागे ५ भागान्, उत्तरभागे च ३ भागान् त्यजामः चेत् १ भागः (चतुर्थः भागः) अवशिश्यते।
अतः तत्र गृहस्य प्रधानद्वारं भवेत् इत्यर्थः ।

ईशादिदेवतास्थानेषु द्वारस्थापनफलानि -

पूर्व ५ अध्याये अधोलिखितक्रमेण वास्तुमण्डलविन्यासक्रमः निरूपितः। इदानीं तत्र पूर्वादिदिक्षु ईशादिदेवाः ये सन्ति तेषां स्थाने यदि प्रधानद्वारं विरच्यते तर्हि किं फलं भवति इति निरूप्यते।

पूर्वा

1	2	3	4	5	6	7	8	9	
ईशः	पर्जन्यः	जयः	इन्द्रः	सूर्यः	सत्यः	भृशः	आकाशः	अग्निः	
32	६ आपः		१ अर्यमा			८ सावित्रः		10 पूषा	
31	७ आपवत्सः					९ सविता		11 वितथः	
30	४ पृथ्वीधरः		५ ब्रह्मा			२ सूर्यः		12 गृहर्क्षकः	
29								13 यमः	
28								14 गन्धर्वः	
27	१२ रुद्रः		३ मैत्रः			१० महेन्द्रः		15 भृङ्गः	
26	१३ रुद्रदासः					११ जयः		16 मृगः	
25	24 पापयक्ष्मा	23 शेषः	22 असुरः	21 वरुणः	20 पुष्पदन्तः	19 सुग्रीवः	18 नन्दी	17 पिता	

पश्चिमा

नवगुणसूत्रविभक्तान्यष्टगुणेनाथवा चतुःषष्टेः।

द्वाराणि यानि तेषामीशादीनां¹ फलोपनयः ॥२॥

नवगुणसूत्रविभक्तानि = ९×९=८१ पदरूपेण विभक्ते वास्तुमण्डले, अथवा, अष्टगुणे चतुष्षष्टेः= ८×८=६४ पदरूपेण विभक्ते वास्तुमण्डले, यानि द्वाराणि = पूर्वाद्यासु दिक्षु प्रत्येकं दिशि अष्टौ अष्टौ चेति चतसृषु दिक्षु आहत्य ३२ द्वाराणि यानि भवितुमर्हन्ति, तेषाम् ईशादीनां = तत्तद्दिशि ईश-पर्जन्यादिदेवानां (ईशम् आरभ्य दितिपर्यन्तं ३२ देवताः), फलोपनयः = फलानि कथयामि। (अर्थात् ईशादिदेवानां स्थाने प्रधानद्वारं भवति चेत् किं फलमिति अत्र उच्यते इति।)

¹ तेषामनलादीनाम् इत्यपि पाठान्तरम्।

पूर्वादिदिक्षु द्वारस्थापनफलानि -

तत्र पूर्वदिशि -

अनिलभयं स्त्रीजननं प्रभूतधनता नरेन्द्रवाल्लभ्यम्।

क्रोधपरताऽनृतत्वं क्रौर्यं चौर्यं च पूर्वेण ॥३॥

पूर्वेण = पूर्वस्यां दिशि ईशादीनां वास्तुदेवानां स्थानेषु प्रधानद्वारस्य स्थापनेन क्रमशः, अनिलभयं= वायुभीतिः, स्त्रीजननं= स्त्रीसन्ततिप्राप्तिः, प्रभूतधनता= महतः धनस्य लाभः, नरेन्द्रवाल्लभ्यम् = राजसम्मानप्राप्तिः, क्रोधपरता= कोपाधिक्यम्, अनृतत्वम् = असत्यभाषणम्, क्रौर्यम्= क्रूरकार्येषु आसक्तिः, चौर्यम् = अन्येषां वस्तूनाम् अपहरणबुद्धिः च भवति।

अर्थात् - पूर्वस्यां दिशि^२ एतेषां देवानां स्थानेषु प्रधानद्वारं यदि निर्मायते तर्हि क्रमेण अनिलभयादीनि फलानि भवन्ति इति । तानि यथा -

1	2	3	4	5	6	7	8
ईशः	पर्जन्यः	जयः	इन्द्रः	सूर्यः	सत्यः	भृशः	आकाशः
↓	↓	↓	↓	↓	↓	↓	↓
अनिल भयं	स्त्रीजन नं	धनला भः	राजस म्मानं	क्रोधः	अनृत त्वं	क्रौर्यं	चौर्यम्

अर्थात् - पूर्वस्यां दिशि ईशस्य स्थाने प्रधानद्वारं भवति चेत् तद्गृहे निवसतां वायुपीडा भवति ।

पर्जन्यस्य स्थाने प्रधानद्वारं भवति चेत् तद्गृहे स्त्रीसन्ततिः वर्धते।

जयस्य स्थाने प्रधानद्वारं भवति चेत् तद्गृहे वासेन धनलाभः भवति ।

इन्द्रस्य स्थाने प्रधानद्वारं भवति चेत् तद्गृहे यः निवसति सः राजपूजितः भवति।

सूर्यस्य स्थाने प्रधानद्वारं भवति चेत् तद्गृहे यः निवसति सः क्रोधाविष्टः भवति।

सत्यस्य स्थाने प्रधानद्वारं भवति चेत् तद्गृहवासी असत्यभाषी भवति।

भृशस्य स्थाने प्रधानद्वारं भवति चेत् तद्गृहे क्रौर्यकर्म अधिकं भवति।

आकाशस्य स्थाने प्रधानद्वारं भवति चेत् तद्गृहे चौर्यं भवति।

इति चिन्तनीयम् ।

^२ वस्तुतः पूर्वस्यां दिशि ईशमारभ्य अग्निपर्यन्तं ९ देवाः सन्ति तथापि ईशात् आकाशपर्यन्तम् अष्टौ देवाः एव पूर्वस्यां दिशि गण्यन्ते। तथैव अग्निमारभ्य मृगपर्यन्तं ८ देवाः दक्षिणदिशि, पितरमारभ्य पापयक्ष्मपर्यन्तम् ८ देवाः पश्चिमदिशि, रोगमारभ्य दितिपर्यन्तम् ८ देवाः उत्तरदिशि च गण्यन्ते।

दक्षिणदिशि -

अल्पसुतत्वं प्रैष्यं नीचत्वं भक्ष्यपानसुतवृद्धिः।

रौद्रं कृतघ्नमधनं सुतवीर्यघ्नं च याम्येन ॥४॥

याम्येन = दक्षिणस्यां दिशि अग्न्यादीनां वास्तुदेवानां स्थानेषु प्रधानद्वारनिर्माणेन क्रमशः, अल्पसुतत्वं = अल्पसन्ततिः, प्रैष्यं = दासवृत्तिः-सेवकत्वं, नीचत्वं = दुष्टबुद्धिः, भक्ष्य-पान-सुतवृद्धिः = भोजनद्रव्याणां लाभः पानीयपदार्थानां लाभः सन्ततिवृद्धिः च, रौद्रं = क्रौर्यकर्मासक्तिः, कृतघ्नं = परोपकारबुद्धिराहित्यं, अधनं = धनहीनता-दारिद्र्यम्, सुतवीर्यघ्नं = सन्ततिहानिः बलहानिः च भवति।

फलानि यथा -

अल्पसन्ततिः	←	9 अग्निः
दासवृत्तिः	←	10 पूषा
नीचता	←	11 वितथः
अन्नपानादिलाभः	←	12 गृहर्क्षकः
क्रूरता	←	13 यमः
कृतघ्नबुद्धिः	←	14 गन्धर्वः
दारिद्र्यम्	←	15 भृङ्गः
सन्ततिहानिः अनारोग्यं च	←	16 मृगः

पश्चिमदिशि -

सुतपीडा रिपुवृद्धिर्न सुतधनाप्तिः सुतार्थफलसम्पत्।

धनसम्पन्नृपतिभयं धनक्षयो रोग इत्यपरे ॥५॥

अपरे = पश्चिमायां दिशि पित्रादीनां वास्तुदेवानां स्थानेषु प्रधानद्वारनिर्माणेन क्रमशः, सुतपीडा = सन्ततिहानिः, रिपुवृद्धिः = शत्रुपीडा, न सुतधनाप्तिः = (न सुताप्तिः न धनाप्तिः चेति) सन्ततेः धनस्य च अप्राप्तिः, सुतार्थफलसम्पत् = (सुतसम्पत् अर्थसम्पत् फलसम्पत् चेति) सुतप्राप्तिः धनप्राप्तिः शुभफलप्राप्तिः च, धनसम्पत् = ऐश्वर्यलाभः, नृपतिभयं = राज्ञः सकाशात् भयं, धनक्षयः = अर्थनाशः, रोगः = अनारोग्यं च भवति।

फलानि यथा -

24	23	22	21	20	19	18	17
पापयक्ष्मा	शेषः	असुरः	वरुणः	पुष्पदन्तः	सुग्रीवः	नन्दी	पिता
रोगः	धनहानिः	राजभयम्	धनसम्पत्	सुतार्थफलसम्पत्	सुतधनाप्राप्तिः	रिपुवृद्धिः	सुतपीडा

उत्तरदिशि -

वधबन्धौ रिपुवृद्धिः सुतधनलाभः समस्तगुणसम्पत्।

पुत्रधनाप्तिवैरं सुतेन दोषाः स्त्रियां नैःस्वम् ॥६॥

उत्तरस्यां दिशि रोगादीनां वास्तुदेवानां स्थानेषु प्रधानद्वारनिर्माणेन क्रमशः, वधबन्धौ= (वधश्च बन्धश्च इति) मारणं बन्धनं च - अन्यस्य मारणं स्वस्य च बन्धनम् इत्यर्थः, रिपुवृद्धिः = शत्रुवृद्धिः, सुतधनलाभः=सन्ततेः धनस्य च लाभः, समस्तगुणसम्पत्= सद्गुणप्राप्तिः सम्पत्प्राप्तिः च, पुत्रधनाप्तिः=पुत्रस्य धनस्य च प्राप्तिः, सुतेन वैरं=पुत्रेण सह शत्रुत्वं, स्त्रियां दोषाः=स्त्रीजनेषु दुर्गुणाः, नैःस्वम्= दारिद्र्यं च भवति।

फलानि यथा -

32	दितिः	दारिद्र्यम्
31	अदितिः	स्त्रियां दोषाः
30	शैलः	पुत्रेण सह वैरम्
29	कुबेरः	पुत्रधनाप्तिः
28	भल्लाटः	समस्तगुणसम्पत्
27	मुख्यः	सुतधनलाभः
26	नाशः	रिपुवृद्धिः
25	रोगः	वधबन्धौ

अथ प्रकारान्तरेण द्वारफलानि -

दुःखशोकौ धनप्राप्तिर्नृपपूजा महद्धनम्।
स्त्रीजन्मपुत्रधनहानी प्राच्यां द्वारफलानि च ॥७॥

निर्धनं बन्धनं भीतिः पुत्राप्तिश्च धनागमः।
यशोलब्धिश्चोरभयं व्याधिभीतिश्च दक्षिणे ॥८॥

नैःस्वं स्त्रीदुःखयोगश्च लक्ष्मीप्राप्तिर्धनागमः।
सौभाग्यं धनलाभश्च दुःखं शोकश्च पश्चिमे ॥९॥

शत्रुवृद्धिर्महद्दुःखं हानिः सम्पत्सुखागमः।
प्राप्तिर्दुःखं शोकबाधे चोत्तरस्यां दिशि क्रमात् ॥१०॥

पूर्वस्यां दिशि							
१	२	३	४	५	६	७	८
दुःखं	शोकः	धनप्राप्तिः	राजसम्माननं	धनलाभः	स्त्रीजन्म	पुत्रहानिः	धनहानिः
दक्षिणस्यां दिशि							
९	१०	११	१२	१३	१४	१५	१६
दारिद्र्यं	बन्धनं	भयं	पुत्रलाभः	धनप्राप्तिः	यशःप्राप्तिः	चोरभयं	व्याधिः
पश्चिमायां दिशि							
१७	१८	१९	२०	२१	२२	२३	२४
दारिद्र्यं	स्त्रीभ्यः दुःखं	धनप्राप्तिः	धनप्राप्तिः	सौभाग्यं	धनप्राप्तिः	दुःखं	शोकः
उत्तरस्यां दिशि							
२५	२६	२७	२८	२९	३०	३१	३२
शत्रुभीतिः	दुःखं	हानिः	धनसुखप्राप्तिः	धनप्राप्तिः	दुःखं	शोकः	पीडा

द्वारस्थापने विशेषः -

पूर्वादौ त्रिषडर्थपञ्चमलवे द्वाः सव्यतोऽङ्कोद्धृते।
दैर्घ्ये द्वांशसमुच्छ्रिताब्धिलवके सर्वासु दिक्षुदिताः ॥११॥

दैर्घ्ये = गृहस्य दैर्घ्यप्रमाणे, अङ्कोद्धृते = ९ संख्यया विभक्ते सति, पूर्वादौ = पूर्व-दक्षिण-पश्चिम-उत्तरदिक्षु क्रमेण, सव्यतः = वामभागात् (Left side आरभ्य), त्रिषडर्थपञ्चमलवे = ३-६-५-५ भागेषु, द्वाः = द्वारस्थापनं कार्यम्। अथवा, सर्वासु दिक्षु = पूर्वाद्यासु चतसृषु अपि दिक्षु, अब्धिलवके = ४ भागे (गृहदैर्घ्यस्य ९ भागेषु चतुर्थे भागे इत्यर्थः) द्वारं स्थापनीयम्। तत् द्वारं, द्वांशसमुच्छ्रितं = स्वदैर्घ्यात् द्विगुणांशेन अधिकोन्नतिमत् भवेत्।

अर्थात्-

गृहस्य पूर्वस्यां दिशि यदि प्रधानं द्वारं स्थाप्यते तर्हि पूर्वदिशि गृहस्य यत् दैर्घ्यं वर्तते तत्प्रमाणं ९ संख्यया विभज्य तत्र तृतीये अंशे द्वारं स्थापनीयम्।

तद्यथा -

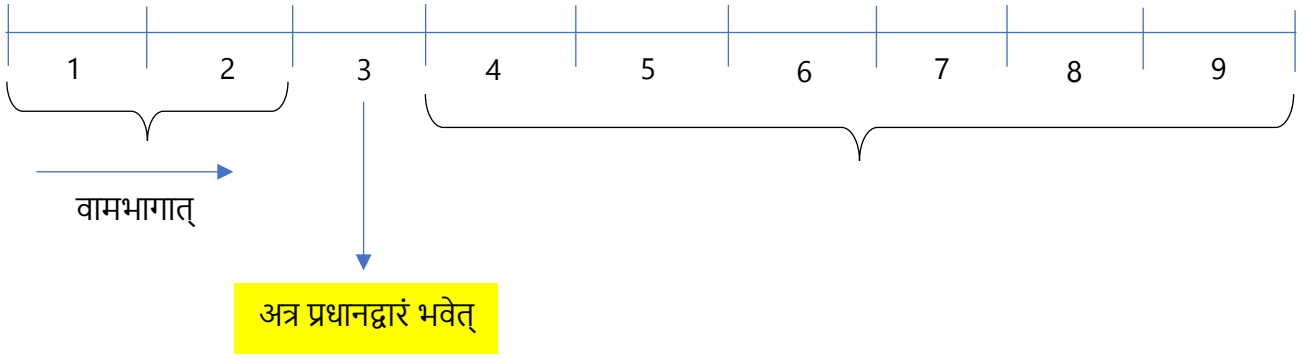

गृहस्य दक्षिणस्यां दिशि यदि प्रधानं द्वारं स्थाप्यते तर्हि दक्षिणदिशि गृहस्य यत् दैर्घ्यं वर्तते तत्प्रमाणं ९ संख्यया विभज्य तत्र षष्ठे अंशे द्वारं स्थापनीयम् । तद्यथा -

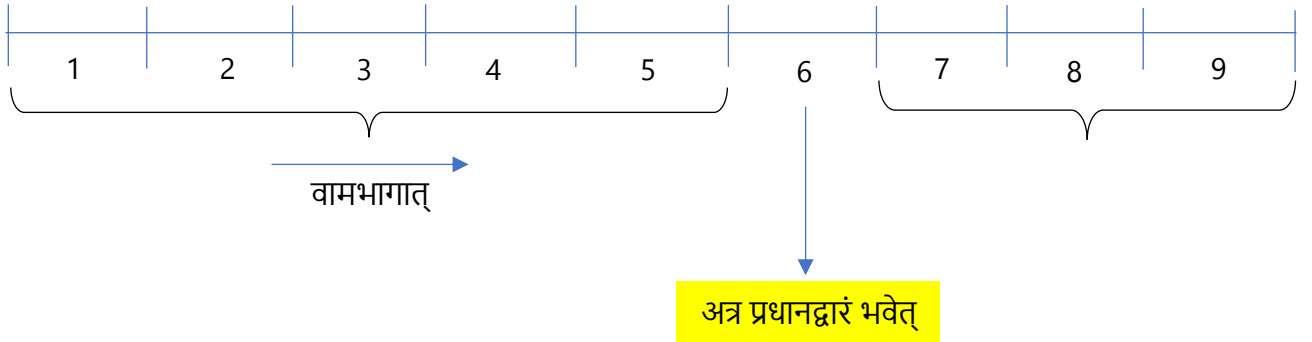

गृहस्य पश्चिमायां दिशि यदि प्रधानं द्वारं स्थाप्यते तर्हि पश्चिमदिशि गृहस्य यत् दैर्घ्यं वर्तते तत्प्रमाणं ९ संख्यया विभज्य तत्र पञ्चमे अंशे द्वारं स्थापनीयम् । तद्यथा -

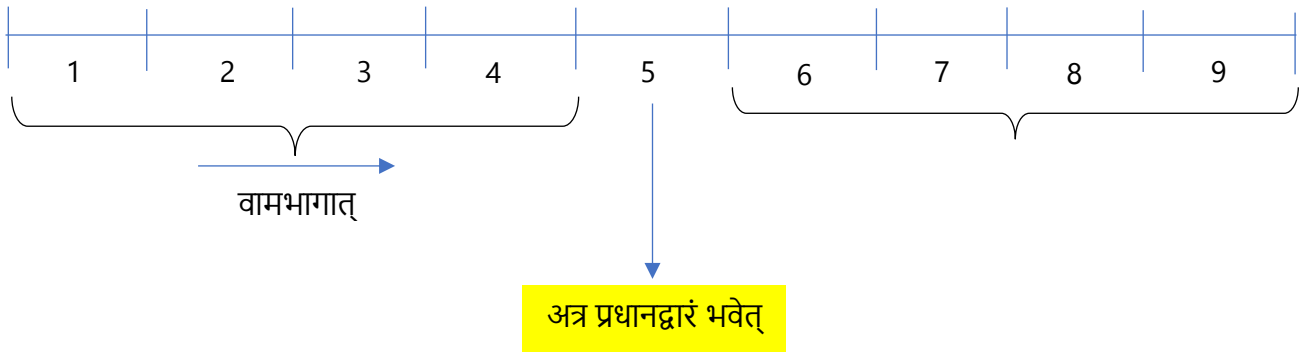

गृहस्य उत्तरस्यां दिशि यदि प्रधानं द्वारं स्थाप्यते तर्हि उत्तरदिशि गृहस्य यत् दैर्घ्यं वर्तते तत्प्रमाणं ९ संख्यया विभज्य तत्र पञ्चमे अंशे द्वारं स्थापनीयम् । तद्यथा -

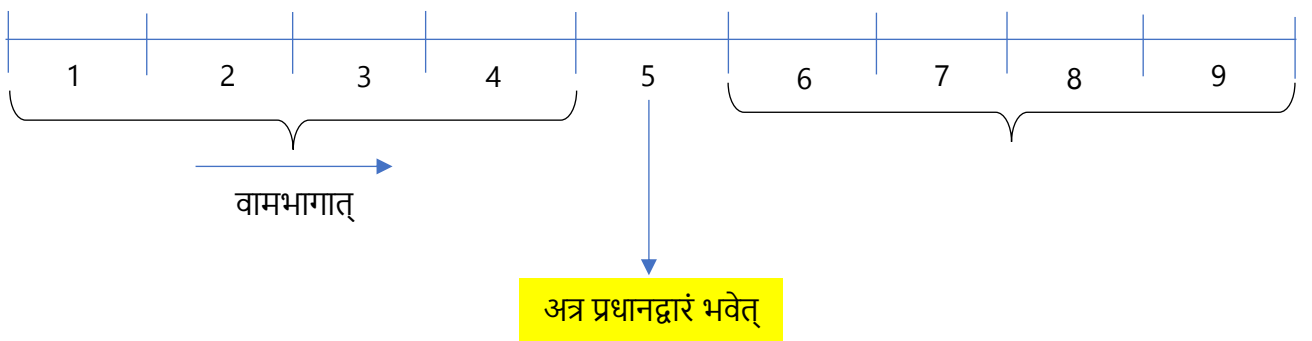

अथवा यस्यां कस्यां वा दिशि प्रधानद्वारं भवतु तत्र चतुर्थे एव अंशे – अर्थात् प्रथमश्लोकोक्तक्रमेण “नवभागं गृहं कृत्वा पञ्चभागं तु दक्षिणे। त्रिभागमुत्तरे कार्यं शेषं द्वारं प्रकीर्तितम्” इति न्यायेन प्रधानद्वारं स्थापनीयम्।

प्रकारान्तरेण द्वारस्थापनक्रमः –

**दैर्घ्ये नवांशात्पदमत्र सव्यात् द्वारं शुभं प्राक् त्रिचतुर्थभागे।
चतुर्थषष्ठे दिशि दक्षिणस्यां पश्चाच्चतुःपञ्चमके तथोदक् ॥१२॥**

अत्र=वास्तुनि गृहे, दैर्घ्ये=यावत् दैर्घ्यप्रमाणं वर्तते तस्मिन्, सव्यात्= वामभागात्, नवांशात् = नव भागान् कृत्वा, पदं= द्वारपदं (द्वारस्थापनाय स्थानं) ज्ञातव्यम् । अर्थात् – गृहस्य यत् दैर्घ्यमानं वर्तते तस्य ९ भागान् कृत्वा तत्र वामभागम् आरभ्य प्रत्येकं दिशि द्वारस्थापनाय स्थाननिर्णयः कर्तव्यः ।

तत्र, प्राक् = पूर्वस्यां दिशि, त्रिचतुर्थभागे= तृतीयभागे चतुर्थभागे वा, द्वारं= प्रधानद्वारं, शुभं भवति। दक्षिणस्यां = दक्षिणदिशि, चतुर्थषष्ठे= चतुर्थभागे षष्ठभागे वा प्रधानद्वारस्थापनं शुभाय भवति। पश्चात् = पश्चिमदिशि, चतुःपञ्चमके= चतुर्थभागे पञ्चमभागे वा प्रधानद्वारस्थापनं शुभं भवति। उदक् = उत्तरदिशि, तथा = पश्चिमदिशि उक्तक्रमेण चतुर्थभागे पञ्चमभागे वा प्रधानद्वारस्थापनं कर्तव्यम्।

तद्यथा – पूर्वदिशि

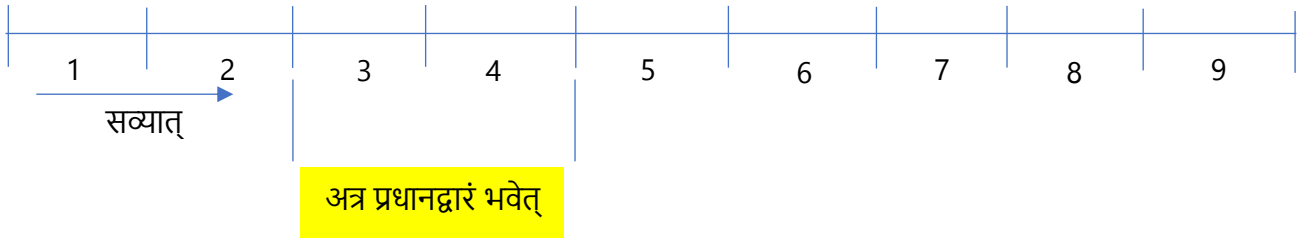

दक्षिणदिशि -

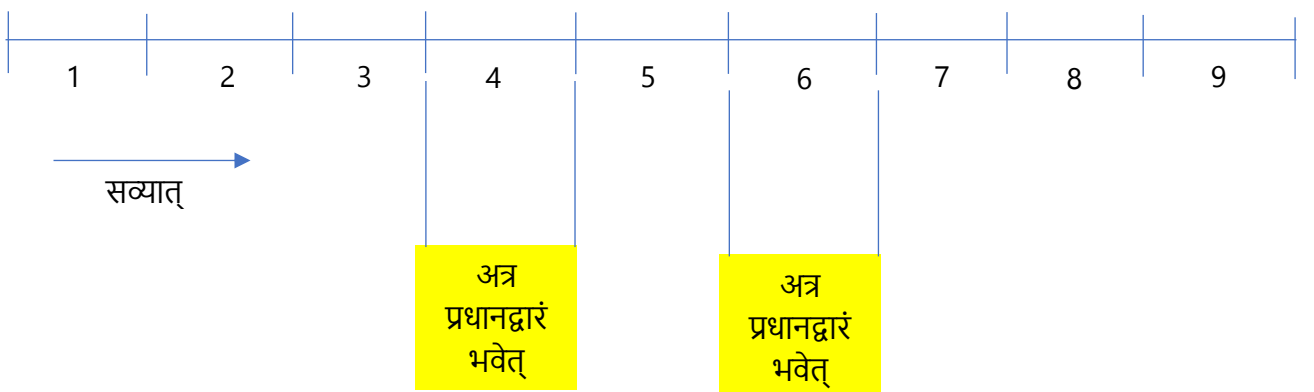

पश्चिमदिशि उत्तरदिशि च -

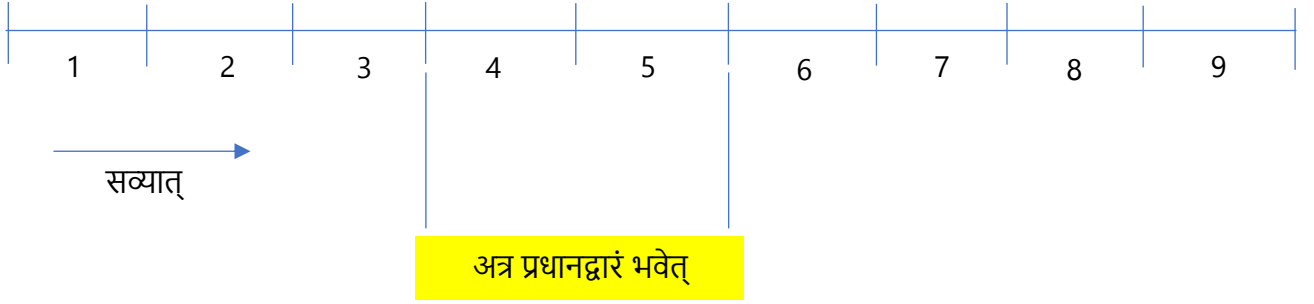

द्वारवेधनिर्णयः -

**मार्गतरुकोणकूपस्तम्भभ्रमविरुद्धमशुभदं द्वारम्।
उच्छ्रायाद्द्विगुणमितां त्यक्त्वा भूमिं न दोषाय ॥१३॥**

वेधः = ताडनम् = छिद्रम् = अशुभम् । प्रधानद्वारस्य अशुभत्वं केन प्रकारेण भवति इति अत्र उच्यते ।

द्वारं= प्रधानद्वारं, मार्ग-तरु-कोण-कूप-स्तम्भ-भ्रमविरुद्धं = मार्गेण तरुणा कोणेन कूपेन स्तम्भेन भ्रमेण च विरुद्धम् [अर्थात् प्रधानद्वारस्य विरुद्धदिशि- सम्मुखभागे गमनमार्गः(road), वृक्षः, अन्यस्य गृहस्य कश्चन कोणः-भागः(one side/ portion of another house) वापी, काष्ठादिना निर्मितः आकृतिविशेषः – Pillar, भूतादीनां भ्रमणं- सञ्चारः वा यदि भवति तर्हि] अशुभं = अशुभफलदायकं भवति ।

परन्तु ते पूर्वोक्ताः वेधाः, उच्छ्रायात् = प्रधानद्वारस्य यत् उन्नतिप्रमाणं तस्मात्, द्विगुणमितां भूमिं त्यक्त्वा = द्विगुणप्रमाणं दूरं त्यक्त्वा ततः परं यदि भवन्ति तर्हि, न दोषाय = दोषदायकाः न भवन्ति।

नूतनगृहे विशेषनियमाः -

**अन्यवेशमस्थितं दारु नैवान्यस्मिन् प्रयोजयेत्।
न तत्र वसते कर्ता वसन्नपि न जीवति ॥१४॥**

अन्यवेशस्थितं = अन्यगृहे विद्यमानं, दारु= काष्ठं (छद-भित्ति-द्वार-द्वाराधार-वातायनादिषु उपयुज्यमानं वृक्षभागं), अन्यस्मिन् नैव प्रयोजयेत् = अन्यस्मिन् गृहे न योजयेत् ।

अर्थात् – एकस्मिन् गृहे उपयुक्तं दारु अन्यस्मिन् गृहे न स्थापयेत् इति । यदि तथा क्रियते तर्हि –

तत्र = तस्मिन् गृहे, कर्ता = गृहस्य कर्ता- गृहस्वामी, न वसते = वासं न करोति, वसन् अपि = वासं करोति चेदपि, न जीवति= जीवितः न भवति।

अर्थात् – तादृशे गृहे (अन्यगृहस्थकाष्ठानि- अन्यस्मिन् पुरातने गृहे विद्यमानानि दारूणि उपयुज्य नूतनं गृहं यदि निर्मायते तर्हि तादृशे गृहे) गृहस्वामी न वसति (तादृशे गृहे वासं कर्तुं तस्य इच्छा न भवति इति तात्पर्यम्)। यदि बलात् तादृशे गृहे वासं करोति तर्हि मरणं- मरणसदृशं कष्टं फलं प्राप्नोति इत्यर्थः।

**नूतने नूतनं काष्ठं जीर्णे जीर्णं प्रशस्यते।
जीर्णे च नूतनं काष्ठं न जीर्णं नूतने गृहे ॥१५॥**

नूतने = नूतनगृहे, नूतनं काष्ठं = नूतनं दारु – अन्यत्र गृहे अनुपयुक्तं काष्ठं, प्रशस्यते = शुभं भवति। जीर्णे = पुरातने गृहे, जीर्णं = पुरातनं, काष्ठं प्रशस्यते । अथवा, जीर्णे च नूतनं काष्ठं = जीर्णगृहे अपि नूतनं दारु

शुभाय भवति । परन्तु, नूतने गृहे जीर्णं न = नूतनगृहे पुरातनकाष्ठस्य (पुरातनगृहे उपयुक्तस्य काष्ठस्य) उपयोगः न कर्तव्यः ।

**इष्टिकालोहपाषाणमृत्तिका जीर्णमायसम् ।
तृणं पत्रं बुधैः प्रोक्तं दारु नूत्रं गृहाय वै ॥१६॥**

गृहाय = नूतनगृहार्थं – नूतने गृहे, इष्टिका-लोह-पाषाण-मृत्तिकाः = इष्टकः-अग्निना संस्कृताः मृत्खण्डः, लोहः-ताम्र-आरकूट-किट्टादिः, पाषाणः=शिलाखण्डः-प्रस्तरखण्डः, मृत्तिका = मृत्समूहः, जीर्णम् आयसम् = पक्कम् अयः (stainless steel), तृणं = गृहाच्छादनोपयोगि सस्यं, पत्रम् = गृहाच्छादनोपयोगि पत्रं, दारु = काष्ठं, वै= च, नूत्रं = नूतनमेव भवेत् इति, बुधैः = वास्तुशास्त्रज्ञैः पण्डितैः, प्रोक्तम् = उक्तम् ।

द्वारवेधफलानि –

**रथ्या विद्धं द्वारं नाशाय कुमारदोषदं तरुणा ।
पङ्कद्वारे शोको व्ययोऽम्बुनिःस्रावेण प्रोक्तः ॥१७॥**

द्वारं= प्रधानद्वारं, रथ्या= मार्गेण, विद्धं = दुष्टं, चेत् , नाशाय = कुलनाशाय भवति। तरुणा = वृक्षेण प्रधानद्वारं विद्धं चेत्, कुमारदोषदं = सन्ततेः दोषदायकं भवति। पङ्कद्वारे = प्रधानद्वारे पङ्कलिप्ते सति, शोकः = दुःखं भवति। अम्बुनिःस्रावेण = प्रधानद्वारसमीपे सर्वदा जलस्य स्रावः भवति चेत्, व्ययः = धननाशः प्रोक्तः वर्तते।

**कूपेनापस्मारो भवति विनाशश्च देवताविद्धे ।
स्तम्भेन स्त्रीदोषाः कुलनाशो ब्राह्मणोऽभिमुखे ॥१८॥**

कूपेन = प्रधानद्वारं कूपेन यदि विद्धं तर्हि, अपस्मारः= अपस्माररोगः भवति। देवताविद्धे = देवानां सञ्चारेण प्रधानद्वारं यदि विद्धं तर्हि, विनाशः = गृहे निवसतां नाशः भवति। स्तम्भेन यदि प्रधानद्वारं विद्धं तर्हि, स्त्रीदोषाः = गृहे स्त्रीजनानां रोगादिदोषाः, ब्राह्मणः अभिमुखे = प्रधानद्वारस्य अभिमुखे ब्राह्मणस्य गृहं यदि भवति तर्हि, कुलनाशः = गृहे ये निवसन्ति तेषां समेषां विनाशः भवति।

**उन्मादः स्वयमुद्घाटिते पिहितेऽथ च स्वयं कुलविनाशः ।
मानाधिके नृपभयं दस्युभयं व्यसनदं नीचे ॥१९॥**

स्वयमुद्घाटिते = प्रधानद्वारं यदि स्वयम् उद्घाटितं भवति तर्हि, उन्मादः = चित्तविभ्रमः भवति। अथ प्रधानद्वारे, स्वयं पिहिते = स्वयं यदि पिहितं (Close) भवति तर्हि, कुलविनाशः = गृहजनानां नाशः भवति। मानाधिके = प्रधानद्वारं शास्त्रोक्तप्रमाणात् यदि अधिकं भवति तर्हि, नृपभयं = राज्ञः सकाशात् भयं भवति। नीचे=प्रधानद्वारं शास्त्रोक्तप्रमाणात् यद्यल्पं भवति तर्हि, दस्युभयं=शत्रुभयं, व्यसनदं=दुःखप्राप्तिः च भवति।

**द्वारं द्वारस्योपरि यत्तत्र शिवाय सङ्कटं यच्च ।
आव्यात्तं क्षुब्धयदं कुब्जं कुलनाशनं भवति ॥२०॥**

द्वारस्योपरि = प्रधानद्वारस्य उपरि यदि अन्यत्, द्वारं= लघुद्वारं भवति तर्हि, तत् द्वारं, न शिवाय = शुभाय न भवति (शुभफलप्रदं न भवति) अपि तु, यत् सङ्कटं च = दुःखप्रदायकं च भवति। यदि प्रधानद्वारं, आव्यात्तं

= आसमन्तात् व्याप्तं-व्याप्तं (बहुविस्तृतं) यदि भवति तर्हि, क्षुब्धयदं = भोजनपानादिविषयेषु भयप्रदं (अन्नपानादीनाम् अलाभः इत्यर्थः), यदि प्रधानद्वारं, कुब्जं = अत्यल्पम् अथवा आकारविहीनं यदि भवति तर्हि, कुलनाशनं = कुलस्य विनाशः भवति।

पीडाकरमतिपीडितमन्तर्विनतं भवेन्मरणाय।

बाह्यविनते प्रवासो दिग्भ्रान्ते दस्युभिः पीडा ॥२१॥

प्रधानद्वारं यदि, अतिपीडितम् = अतीवभारयुक्तम् अथवा बहुषु स्थलेषु लोहखण्डैः शल्यैः वा यदि विद्धं तर्हि, पीडाकरं = दुःखदायकं भवति। यदि प्रधानद्वारम्, अन्तर्विनतं = अन्तर्भागे नतं तर्हि, मरणाय भवेत् = मरणसदृशं कष्टफलदायकं भवेत् । बाह्यविनते = यदि तत् प्रधानद्वारं बहिर्भागे नतं भवति तर्हि, प्रवासः = दूरदेशगमनं, दिग्भ्रान्ते = दिशः भ्रमणे – दिग्ब्यत्यासे जाते (अर्थात् यस्मिन् भागे द्वारं स्थापनीयं तत् स्थानं विहाय अन्यस्मिन् स्थाने यदि द्वारं स्थाप्यते तर्हि) सति, दस्युभिः पीडा = शत्रुभिः पीडा जायते इत्यर्थः।

पुरभवनग्रामाणां ये कोणास्तेषु निवसतां दोषाः।

श्वपचादयोऽन्त्यजाद्यास्तेष्वेव विवृद्धिमायान्ति ॥२२॥

पुरभवनग्रामाणां = पुर-भवन-ग्रामाणां (पुरस्य- नगरस्य, भवनस्य- महतः राजभवनसदृशस्य गृहस्य, ग्रामस्य- लघुजनवसतिप्रदेशस्य च) ये कोणाः = ये अन्त्यभागाः, तेषु = तत्पार्श्वप्रदेशे, निवसतां = ये निवसन्ति तेषां, दोषाः = अशुभफलं भवति। परन्तु, श्वपचादयः = हीनजातीयाः, अन्त्यजाद्याः = वर्णाश्रमधर्मबाह्याः च, तेष्वेव = तादृशदेशेष्वेव (पुरभवनग्रामाणां कोणदेशेषु एव) विवृद्धिम् = पुरोगतिम्, आयान्ति = प्राप्नुवन्ति।

वास्तुरत्नावली - अष्टमः अध्यायः

स्तम्भारोपणम् –

**प्रासादेषु च हर्म्येषु गृहेष्वन्येषु सर्वदा।
आग्नेय्यां प्रथमं स्तम्भं स्थापयेत्तद्विधानतः ॥१॥**

प्रासादेषु हर्म्येषु अन्येषु गृहेषु च सर्वदा आग्नेय्यां प्रथमं स्तम्भं तद्विधानतः स्थापयेत्।

प्रासादेषु = देवालयेषु राजगृहेषु वा, हर्म्येषु = धनिकानां गृहेषु, अन्येषु गृहेषु = सामान्येषु अन्यगृहेषु च, सर्वदा, आग्नेय्यां = आग्नेयदिशि, प्रथमं स्तम्भं = आदिमं स्तम्भं, तद्विधानतः = वास्तुशास्त्रोक्तविधानेन, स्थापयेत् = विन्यसेत्।

सर्वेषु अपि गृहेषु आग्नेयां दिशि स्तम्भस्य निक्षेपः कर्तव्यः। अर्थात् गृहस्य “basement” यत् भवति तस्य निर्माणात् परं (तदुपरि भित्त्यादीनां निर्माणात् पूर्वं) आग्नेयदिशि आदौ स्तम्भारोपणं कर्तव्यम्। (स्तम्भस्य स्थापनात् परमेव तदाधारेण भित्तिनिर्माणं कर्तुं शक्यते)।

**दक्षिणपूर्वे कोणे कृत्वा पूजां शिलां न्यसेत्प्रथमाम्।
शेषाः प्रदक्षिणेन स्तम्भाश्चैवं समुत्थाप्याः ॥२॥**

दक्षिणपूर्वे कोणे पूजां कृत्वा प्रथमां शिलां न्यसेत्, एवं शेषाः स्तम्भाः प्रदक्षिणेन समुत्थाप्याः।

दक्षिणपूर्वे कोणे = आग्नेयकोणे, पूजां कृत्वा = पूजां विधाय, प्रथमां शिलां = प्रथमं शिलास्तम्भं, न्यसेत् = स्थापयेत्। एवं = तथैव, शेषाः = अवशिष्टाः, स्तम्भाः, प्रदक्षिणेन = प्रदक्षिणक्रमेण (आग्नेय-दक्षिण-नैऋत्य-पश्चिमा-वायव्य-उत्तर-ईशान-पूर्वक्रमेण), समुत्थाप्याः = स्थापनीयाः।

अर्थात्- आदौ वास्तुभूमौ आग्नेयदिशि भूमिपूजां कुर्यात्, तदनु शिलास्तम्भमपि वास्तुपूजाप्रकरणोक्तक्रमेण पूजयित्वा आग्नेयभागे एव प्रथमां शिलां (शिलास्तम्भं) स्थापयेत्। ततः परं प्रदक्षिणक्रमेण दक्षिणभागे, नैऋत्यकोणे, पश्चिमभागे, वायव्यकोणे, उत्तरदिशि, ईशानकोणे, पूर्वदिशि च स्तम्भानां स्थापनं कुर्यात्।

**छत्रस्रगन्धयुतः कृतधूपविलेपनः समुत्थाप्यः।
स्तम्भस्तथैव कार्यो द्वारोच्छ्रायः प्रयत्नेन ॥३॥**

स्तम्भः छत्रस्रगन्धयुतः कृतधूपविलेपनः समुत्थाप्यः, तथैव द्वारोच्छ्रायः प्रयत्नेन कार्यः।

स्तम्भः, छत्रस्रगन्धयुतः = छत्रेण स्रग्भिः गन्धेन च संयुतः, कृतधूपविलेपनः = धूपेन सुवासितः (सन्), समुत्थाप्यः = स्थापनीयः। तथैव = अनेनैव क्रमेण, द्वारोच्छ्रायः = प्रधानद्वारस्य स्थापनं, प्रयत्नेन = यत्नतः, कार्यः = कर्तव्यम्।

अर्थात्- स्तम्भानां स्थापनात् पूर्वं तान् छत्रैः मालाभिः सुगन्धैः च अलङ्कृत्य धूपदीपादिकं च प्रदर्शयेत्। ततः परं क्रमेण तत्तद्विक्षु स्तम्भाः स्थापनीयाः। अनेनैव क्रमेण प्रधानद्वारमपि स्थापनीयम्, अर्थात् प्रधानं द्वारं गन्धपुष्पधूपदीपादिभिः अर्चयित्वा (देवतापूजां कृत्वा) ततः परं संस्थापयेत् इति।

**सूत्रभित्तिशिलान्यासः स्तम्भस्थारोपणं तथा।
पूर्वदक्षिणयोर्मध्ये कुर्यादित्याह कश्यपः ॥४॥**

सूत्रभित्तिशिलान्यासः तथा स्तम्भस्य आरोपणं पूर्वदक्षिणयोः मध्ये कुर्यात् इति कश्यपः आह।

सूत्रभित्तिशिलान्यासः = सूत्रस्य भित्तेः शिलानां च न्यासः, तथा, स्तम्भस्य आरोपणं = स्तम्भस्थापनं, पूर्वदक्षिणयोः मध्ये = पूर्वस्याः दक्षिणस्याः च दिशोः मध्ये अर्थात् आग्नेयकोणभागे, कुर्यात् = कर्तव्यम्, इति, कश्यपः = कश्यपाख्यः मुनिः, आह = उक्तवान्।

अर्थात् गृहवास्तुनि सूत्रपातः, भित्तिस्थापनं, शिलान्यासः, स्तम्भारोपणं च एतत् सर्वम् आग्नेयकोणात् एव आरम्भणीयम् इति कश्यपमुनेः मतं वर्तते। अतः अस्माभिः सूत्रस्थापनादिकं सर्वं कार्यम् आग्नेयकोणात् एव आरम्भणीयम्।

इति वास्तुरत्नावल्याम् अष्टमः अध्यायः समाप्तः

वास्तुरत्नावली

नवमः अध्यायः

गृहारम्भे मासफलानि - (चान्द्रमासवशात् फलानि)

चैत्रे शोककरं गृहादिरचितं स्यान्माधवेऽर्थप्रदं
ज्येष्ठे मृत्युकरं शुचौ पशुहरं तद्वृद्धिदं श्रावणे ।
शून्यं भाद्रपदे त्विषे कलिकरं भृत्यक्षयं कार्तिके
धान्यं मार्गसहस्ययोर्दहनभीर्माघे श्रियं फाल्गुने॥१॥

चैत्रे = चैत्रमासे, गृहादिरचितं= गृह-प्रासादादीनां निर्माणकार्यं यदि आरभ्यते, तर्हि, शोककरं = दुःखकरं भवति। माधवे= वैशाखमासे यदि आरभ्यते तर्हि, अर्थप्रदं= सम्पत्प्रदं भवति। ज्येष्ठे = ज्येष्ठमासे यदि आरभ्यते तर्हि, मृत्युकरं = मरणप्रदं भवति। शुचौ = आषाढमासे यदि आरभ्यते तर्हि, पशुहरं = गोमहिष्यादिगृहप्राणिनाम् अशुभं भवति। श्रावणे = श्रावणमासे यदि आरभ्यते तर्हि, तद्वृद्धिदं = गोमहिष्यादिगृहप्राणिनां वृद्धिकरं भवति। भाद्रपदे = भाद्रपदमासे यदि आरभ्यते तर्हि, शून्यं = अशुभं फलं भवति। इषे = आश्वयुजमासे यदि आरभ्यते तर्हि, कलिकरं = कलहकरं भवति। कार्तिके = कार्तिकमासे यदि आरभ्यते तर्हि, भृत्यक्षयं = सेवकजनानां हानिः भवति। मार्गसहस्ययोः = मार्गशीर्षमासे पौषमासे च यदि नूतनगृहनिर्माणकार्यमारभ्यते तर्हि, धान्यं = धान्यादिभोजनपदार्थलाभः भवति। माघे = माघमासे यदि आरभ्यते तर्हि, दहनभीः = अग्निभीतिः जायते। फाल्गुने = फाल्गुनमासे यदि आरभ्यते तर्हि, श्रियं = धनप्राप्तिः भवति।

गृहारम्भे मासफलानि	
मासाः	फलानि
चैत्रः	शोकः
वैशाखः	धनप्राप्तिः
ज्येष्ठः	मृत्युः
आषाढः	पशुहानिः
श्रावणः	पशुवृद्धिः
भाद्रपदः	अशुभं
आश्वयुजः	कलहः
कार्तिकः	सेवकहानिः
मार्गशीर्षः	धान्यलाभः
पौषः	धान्यलाभः
माघः	अग्निभीतिः
फाल्गुनः	धनप्राप्तिः

प्रकारान्तरेण मासफलानि - (चान्द्रमासवशात् फलानि)

चैत्रे स व्याधिमाप्नोति यो गृहं कारयेन्नरः ।
वैशाखे धनरत्नानि ज्येष्ठे मृत्युस्तथैव च॥२॥
आषाढे भृत्यरत्नं वै पशुवर्ज्यमवाप्नुयात् ।
श्रावणे मित्रलाभस्तु हानिर्भाद्रपदे तथा॥३॥
भार्याहानिरिषे मासि कार्तिके धनधान्यकम् ।
मार्गशीर्षे तथा वित्तं पौषे तस्करतो भयम्॥४॥
लाभन्तु बहुशो विन्द्यादग्निं माघे विनिर्दिशेत् ।
काञ्चनं फाल्गुने विन्द्यादिति मासफलं बुधैः॥५॥

गृहारम्भे मासफलानि	
मासाः	फलानि
चैत्रः	रोगाः
वैशाखः	धनप्राप्तिः
ज्येष्ठः	मृत्युः
आषाढः	सेवकलाभः
श्रावणः	मित्रलाभः
भाद्रपदः	हानिः
आश्वयुजः	पत्नीविनाशः
कार्तिकः	धनप्राप्तिः
मार्गशीर्षः	धनप्राप्तिः
पौषः	चोरभयम्
माघः	अग्निभयम्
फाल्गुनः	सुवर्णलाभः

तत्र विशेषः -

पाषाणेष्टादिगेहन्तु निन्द्यमासे न कारयेत्।

तृणकाष्ठगृहारम्भे मासदोषो न विद्यते॥६॥

पाषाणेष्टादिगेहं = पाषाणखण्डैः इष्टकाभिः वा यदि गृहं निर्मायते तत्, निन्द्यमासे = अशुभमासेषु, न कारयेत् = न आरभेत्।
तृणकाष्ठगृहारम्भे = तृणैः काष्ठैः वा यदि गृहं निर्मायते तत्र, मासदोषः = अशुभमासदोषः, न विद्यते = नास्ति ।

अर्थात् - पूर्वं पञ्चसु श्लोकेषु गृहारम्भे मासवशात् शुभाशुभफलानि प्रोक्तानि। तत्र शुभफलं यस्मिन् मासे उक्तं सः मासः गृहारम्भे शुभः इति, यस्मिन् मासे अशुभफलं प्रोक्तं सः मासः गृहारम्भे अशुभः इति च चिन्तनीयम्। परन्तु अयं मासदोषः शिलाखण्डैः इष्टकाभिः वा निर्मायमाणे गृहे एव विचार्यते। अन्यत्र अर्थात् तृणैः पर्णैः (आश्रम-पर्णशालादिषु) दारुभिः च निर्मायमाणे गृहे अयं मासदोषः न विचारणीयः। [तृणादिगृहे मासदोषनियमः नास्ति इति तात्पर्यम्]

पूर्वमुखादिगृहनिर्माणे विशेषः -

आदित्ये हरिकर्कनक्रघटगे पूर्वापरास्यं गृहं

कर्तव्यं तुलमेषवृश्चिकवृषे याम्योत्तरास्यं तथा।

द्वारं भिन्नतया करोति कुमतिर्द्रव्यप्रणाशस्तदा

कन्यामीनधनुर्गते मिथुनगे चास्मिन्न कार्यं गृहम्॥७॥

आदित्ये= रवौ, हरिकर्कनक्रघटगे = सिंह-कर्क-मकर-कुम्भराशौ सति, पूर्वापरास्यं = पूर्वाभिमुखं पश्चिमाभिमुखं च, गृहं, कर्तव्यम्। तथा, तुलमेषवृश्चिकवृषे = तुला-मेष-वृश्चिक-वृषभाराशौ सति, याम्योत्तरास्यं = दक्षिणाभिमुखं उत्तराभिमुखं च गृहं कर्तव्यम्। कन्यामीनधनुर्गते मिथुनगे च = कन्या-मीन-धनूराशिषु मिथुनराशौ च सति, अस्मिन् = एतस्मिन् काले, गृहं न कार्यम् = गृहनिर्माणं न कर्तव्यम्। यदि, कुमतिः = वास्तुज्ञानरहितः मूर्खः जनः, द्वारं = गृहस्य प्रधानद्वारं, भिन्नतया = शास्त्रोक्तक्रमात् विपरीतक्रमेण, करोति, तदा, द्रव्यप्रणाशः = द्रव्यहानिः सम्भवति।

सम्प्रति अस्मिन् श्लोके सौरमासक्रमेण गृहारम्भमासफलानि कथयति। यथा -

रविः कर्कराशौ सिंहाराशौ मकराराशौ कुम्भाराशौ वा भवति (अर्थात् कर्काटकमासे सिंहमासे मकरमासे कुम्भमासे वा) तर्हि पूर्वाभिमुखस्य पश्चिमाभिमुखस्य वा गृहस्य निर्माणकार्यं शुभप्रदं भवति। एवमेव रविः मेषाराशौ वृषभाराशौ तुलाराशौ वृश्चिकाराशौ वा भवति (अर्थात् मेषमासे वृषभमासे तुलामासे वृश्चिकमासे वा) तर्हि दक्षिणाभिमुखस्य उत्तराभिमुखस्य वा गृहस्य निर्माणकार्यं शुभप्रदं भवति। परन्तु यदि रविः मिथुनकन्याधनुर्मीनराशिषु भवति (अर्थात् मिथुनमासे कन्यामासे धनुर्मासे मीनमासे च) नूतनगृहनिर्माणकार्यस्य आरम्भः न कर्तव्यः।

द्वारविषये अत्र किञ्चित् उक्तं वर्तते, यथा – प्रधानद्वारस्य यत् प्रमाणं प्रोक्तं तद्विपरीततया तस्य रचना यदि क्रियते, तथैव प्रधानद्वारं गृहस्य यस्यां दिशि येन प्रकारेण स्थापनीयं तथा यदि न स्थाप्यते तर्हि सम्पद्दिनाशः भवति इति।

गृहारभे मासफलानि (सौरमासवशात् फलानि)

गृहसंस्थापनं सूर्ये मेषस्थे शुभदं भवेत्।
 वृषस्थे धनवृद्धिः स्यान्मिथुने मरणं ध्रुवम्॥८॥
 कर्कटे शुभदं प्रोक्तं सिंहे भृत्यविवर्धनम्।
 कन्यायां रुक् तुले सौख्यं वृश्चिके धनवर्धनम्॥९॥
 कार्मुके च महद्भानिर्मकरे स्याद्भनागमः।
 कुम्भे तु रत्नलाभः स्यान्मीने रोगभयं भवेत्॥१०॥

सूर्यः मेषाराशौ यदा भवति तदा गृहनिर्माणकार्यारम्भः शुभदः भवति अर्थात् मेषमासे गृहनिर्माणकार्यारम्भः शुभाय भवति। वृषभमासे गृहारम्भेण धनाभिवृद्धिः भवति। मिथुनमासे गृहारम्भेण मरणसदृशं कष्टं भवति। कर्काटकमासे गृहारम्भेण शुभं फलं लभ्यते। सिंहमासे गृहारम्भेण सेवकजनानां प्राप्तिः भवति। कन्यामासे गृहारम्भेण गृहस्वामिनः रोगः आगच्छति। तुलामासे गृहारम्भेण सर्वेषां सुखप्राप्तिः भवति। वृश्चिकमासे गृहारम्भेण धनवृद्धिः जायते। धनुर्मासे गृहारम्भेण हानिः सम्भवति। मकरमासे गृहारम्भेण सम्पदां लाभः जायते। कुम्भमासे गृहारम्भेण रत्नादिमणीनां लाभः भवति। मीनमासे गृहारम्भेण रोगप्राप्तिः भवति।

गृहारम्भे मासफलानि	
मासाः	फलानि
मेषः	शुभम्
वृषः	धनवृद्धिः
मिथुनम्	मृत्युः
कर्कः	शुभम्
सिंहः	सेवकलाभः
कन्या	रोगः
तुला	सुखम्
वृश्चिकः	धनवृद्धिः
धनुः	हानिः
मकरः	धनप्राप्तिः
कुम्भः	रत्नलाभः
मीनः	रोगभयम्

गृहारम्भे पक्षफलम् -

शुक्लपक्षे भवेत्सौख्यं कृष्णे तस्करतो भयम्।
तस्माद्विचार्य कर्तव्यं यदीच्छेच्छ्रियमात्मनः॥११॥

अत्र अस्मिन् श्लोके शुक्लकृष्णपक्षभेदेन गृहारम्भफलं वदति यथा -

शुक्लपक्षे गृहनिर्माणकार्यस्य आरम्भेन सुखप्राप्तिः भवति। परन्तु कृष्णपक्षे गृहारम्भकरणेन चोरभीतिः भवति। अतः शुक्लपक्षे एव नूतनगृहकार्यम् आरम्भणीयम् ।

[सूचना - इतः परं १२ श्लोकात् १६ श्लोकपर्यन्तं ५ श्लोकाः नातिप्रधानाः इत्यतः न विव्रियन्ते]

नूतनगृहारम्भकालविषये नारदस्य मतम् -

सौम्याः फाल्गुनवैशाखमाघश्रावणकार्तिकाः।

मासाः स्युर्गृहनिर्माणे पुत्रारोग्यधनप्रदाः॥१७॥

चान्द्रमानेन फाल्गुन-वैशाख-माघ-श्रावण-कार्तिकमासाः नूतनगृहनिर्माणे शुभाः भवन्ति। एतेषु मासेषु नूतनगृहनिर्माणं क्रियते चेत् पुत्रप्राप्तिः आरोग्यप्राप्तिः धनप्राप्तिः च सम्भवति।

नूतनगृहारम्भकालविषये वसिष्ठस्य मतम् -

मासे तपस्ये तपसि माधवे नभसि त्विषे।

ऊर्जे च गृहनिर्माणं पुत्रपौत्रधनप्रदम्॥१८॥

तपस्ये = फाल्गुनमासे, तपसि = माघमासे, माधवे = वैशाखमासे, नभसि = श्रावणमासे, इषे = आश्वयुजमासे, ऊर्जे = कार्तिकमासे च नूतनगृहनिर्माणं पुत्रपौत्रधनप्रदं भवति।

वास्तुरत्नावली - नवमः अध्यायः

आयादीनाम् आनयनक्रमः -

विस्तार आयामगुणोऽष्टभक्तो यच्छेषमायः स भवेद्ध्वजादिः ॥

ध्वजो धूमोऽथ सिंहः श्वा सौरभेयः खरो गजः।

उष्ट्रश्चेति क्रमेणैतदायाष्टकमुदाहृतम् ॥ २६ ॥

गृहस्य विस्तारप्रमाणं दैर्घ्यप्रमाणं च परस्परं गुणयेत्। तदा यत् फलं लभ्यते तस्य क्षेत्रफलम् इति संज्ञा। तत् क्षेत्रफलम् अष्टभ्यः विभज्य शेषसंख्यावशात् ध्वजादयः आयाः ज्ञेयाः ।

सूत्रम् -

$$\frac{\text{विस्तारः} \times \text{दैर्घ्यम्}}{8} = \text{लब्धिः, शेषः} \mid \text{शेषसंख्यावशात् आयाः ज्ञेयाः} \mid$$

ध्वजादयः आयाः यथा -

१. ध्वजः, २. धूमः, ३. सिंहः, ४. शुकः, ५. वृषभः, ६. खरः, ७. गजः, ८. उष्ट्रः चेति ।

उदाहरणम् - गृहस्य दैर्घ्यम् - 25 हस्ताः, विस्तारः - 13 हस्ताः चेत् तत्र आयनिर्णयः यथा -

$$\frac{\text{विस्तारः} \times \text{दैर्घ्यम्}}{8} = \frac{13 \times 25}{8} = \frac{325}{8} = 40 \text{ लब्धिः, } 5 - \text{शेषः} \mid$$

5 - शेषः इत्यतः अस्य गृहस्य आयः = वृषभः इति ज्ञेयम् ।

प्रकारान्तरेण आयादीनाम् आनयनक्रमः -

पिण्डे नवाङ्गाङ्गजाग्रिनागनागाग्रिनागैर्गुणिते क्रमेण।

विभाजिते नागनगाङ्गसूर्यनागर्क्षितिथ्यर्क्षखभानुभिश्च ॥ ६२ ॥

आयो वारोऽंशको द्रव्यमृणमृक्षं तिथिर्युतिः।

आयुश्चाथ गृहेशर्क्षं गृहभैक्यं मृतिप्रदम् ॥ ६३ ॥

पिण्डम् = क्षेत्रफलम् [गृहस्य विस्तारः × गृहस्य दैर्घ्यम् = गृहस्य क्षेत्रफलम्]

$$\frac{\text{क्षेत्रफलं} \times 9}{8} = \text{लब्धिः, शेषः (शेषसंख्यावशात् आयः ज्ञेयः)}$$

$$\frac{\text{क्षेत्रफलं} \times 9}{7} = \text{लब्धिः, शेषः (शेषसंख्यावशात् वारः ज्ञेयः)}$$

$$\frac{\text{क्षेत्रफलं} \times 6}{9} = \text{लब्धिः, शेषः (शेषसंख्यावशात् अंशः ज्ञेयः)}$$

$$\frac{\text{क्षेत्रफलं} \times 8}{12} = \text{लब्धिः, शेषः (शेषसंख्यावशात् द्रव्यं ज्ञेयम्)}$$

$$\frac{\text{क्षेत्रफलं} \times 3}{8} = \text{लब्धिः, शेषः (शेषसंख्यावशात् व्ययः ज्ञेयः)}$$

$$\frac{\text{क्षेत्रफलं} \times 8}{27} = \text{लब्धिः, शेषः (शेषसंख्यावशात् नक्षत्रं ज्ञेयम्)}$$

उदा- क्षेत्रफलं-325 अतः $\frac{325 \times 9}{8} = \frac{2925}{8} = 365$ लब्धिः, 5 शेषः
अतः वृषभः आयः

$\frac{\text{क्षेत्रफल}\times 8}{15}=\text{लब्धिः, शेषः (शेषसंख्यावशात् तिथिः ज्ञेया)}$

$\frac{\text{क्षेत्रफल}\times 4}{27}=\text{लब्धिः, शेषः (शेषसंख्यावशात् योगः ज्ञेयः)}$

$\frac{\text{क्षेत्रफल}\times 8}{120}=\text{लब्धिः, शेषः (शेषसंख्यावशात् गृहस्य आयुः ज्ञेयम्)}$

आयवशेन द्वारनिवेशनम् -

ध्वजादिकाः सर्वदिशि ध्वजे मुखं कार्यं हरौ पूर्वयमोत्तरे तथा।

प्राच्यां वृषे प्राग्यमयोर्जगेऽथवा पश्चादुदक्पूर्वयमे द्विजातितः ॥

ध्वजाये सर्वासु दिक्षु द्वारं स्थापनीयम्। सिंहाये पूर्व-दक्षिण-उत्तरदिक्षु द्वारं स्थापनीयम्। वृषभाये पूर्वदिशि द्वारं स्थापनीयम्। गजाये पूर्वदक्षिणयोः द्वारं स्थापनीयम्। अथवा ब्राह्मणादीनां क्रमेण वर्णानुसारं पश्चिम-उत्तर-पूर्व-दक्षिणदिक्षु द्वारं स्थापनीयम्।

ध्वजादीनाम् आयानां प्रयोजनम् -

खेटकर्पटकोटेषु वृषः सिंहो गजः शुभः।

वापीकूपतडागादौ गजो देयो विचक्षणैः ॥ ३८ ॥

आसने योजयेत् सिंहं शयने चैव कुञ्जरम्।

वृषं भोजनपात्रेषु दद्याच्छालादिषु ध्वजम् ॥ ३९ ॥

महानसेऽग्निशालायां गृहे वाग्न्युपजीविनाम्।

धूमं दद्यात्तथा श्वानं यवनान्त्यजयोर्गृहे ॥ ४० ॥

खरो वेश्यागृहे योज्यो ध्वांक्षः पक्षिपतिर्गृहे।

वृषं सिंहं गजं दद्यात्प्रासादे सुरमन्दिरे ॥ ४१ ॥

नगरग्रामदुर्गादीनां निर्माणार्थं वृषायः सिंहायः गजायः च शुभः भवति।

वापी-कूप-तडागादीनां निर्माणार्थं गजायः शुभः भवति।

सिंहासनादिनिर्माणार्थं सिंहायः, मञ्जादीनां निर्माणार्थं गजायः च शुभः भवति।

भोजनपात्रादिषु वृषभायः, एकशालादिगृहेषु ध्वजायः च शुभः भवति।

अग्न्युपजीविनां गृहे धूमायः प्रशस्तः भवति।

यवनानाम् अन्त्यजानां च गृहे श्वानायः शुभः भवति।

वेश्यागृहे खरायः, प्रासादे देवतानां मन्दिरे च वृष-सिंह-गजायाः शुभाः भवन्ति।

सप्तशलाकाचक्रम् -

सप्तभिः शलाकाभिः रचितं चक्रं सप्तशलाकाचक्रम् इत्युच्यते। एतस्मिन् चक्रे कृत्तिकानक्षत्रम् आरभ्य अभिजित्सहितानि 28 नक्षत्राणि भवन्ति। तत्र चन्द्रनक्षत्रं वास्तुनक्षत्रं च परस्परम् अभिमुखम् आगच्छन्ति चेत् अशुभं भवति। यथा -

	कृत्तिका	रो	मृ	आर्	पुन	पुष्यं	आश्ले	
भर								मघा
अश्वि								पू.फा
रेव								उ.फा
उ.भा								हस्तः
पू.भा								चित्रा
शत								स्वाती
धनि								विशाखा
	श्रव	अभि	उ.षा	पू.षा	मूलं	ज्येष्ठा	अनू	

गृहाधिपतेः यत् नक्षत्रं वर्तते तन्नक्षत्रस्य अग्रभागे वास्तुनक्षत्रं यदि भवति तर्हि अशुभं भवति इति चिन्तनीयम्।

उदाहरणम् - कस्यचित् चन्मनक्षत्रं - श्रवणम् इति चिन्तयामः , गृहनक्षत्रं - कृत्तिका यदि भवति तर्हि तस्मै तद् गृहं शुभाय न भवति इति चिन्तनीयम्।

वृषवास्तुचक्रम्-

गृहारम्भे वृषवास्तुचक्रं दृष्ट्वा शुभाशुभानि फलानि चिन्त्यानि। तत् चक्रं यथा -

वृषचक्रं वृषाकारं सर्वावयवसम्युतम्।

यस्मिन्नक्षे स्थितो भानुस्तत्रादौ त्रीणि मस्तके॥

अग्रपादे च चत्वारि पुनश्चत्वारि पश्चिमे।

पृष्ठे त्रीणि च धिषण्यानि कुक्षौ चत्वारि दक्षिणे॥

पुच्छे त्रीणि च धिषण्यानि कुक्षौ चत्वारि वामके।

मुखे त्रीणि च धिषण्यानि चाष्टाविंशतितारकाः ॥

वृषभाकारकं चक्रमेकं विलिख्य तत्र यथोक्तस्थानेषु सूर्यस्थितनक्षत्रात् कानिचन उक्रानि नक्षत्राणि स्थाप्यानि। ततः तद्वशात् शुभाशुभानि फलानि ज्ञेयानि।

फलानि यथा -

शिरसा वज्रपातः स्यादुद्वेगश्चाग्रपादयोः।

स्थिरत्वं पश्चिमे पादे पृष्ठे चैवं धनागमः॥

दक्षकुक्षौ जयो लाभः पुच्छे स्वामिविनाशनम्।

वामकुक्षौ च दारिद्र्यं मुखे पीडा निरन्तरम्॥

वृषचक्रम्								
अङ्गं	शिरः	अग्रपादः	पृष्ठपादः	पृष्ठं	द.कुक्षिः	पुच्छं	वा.कुक्षिः	मुखं
सूर्यस्थितनक्षत्रात् नक्षत्रसंख्या	3	4	4	3	4	3	4	3
फलम्	हानिः	उद्वेगः	स्थिरत्वं	धनागमः	जयः	स्वामिनाशः	दारिद्र्यं	पीडा

राहुमुखम् -

देवालये गेहविधौ जलाशये राहोर्मुखं शम्भुदिशो विलोमतः।

मीनार्कसिंहार्कमृगार्कतस्त्रिभे खाते मुखात्पृष्ठविदिक्छुभा भवेत्॥

देवालयनिर्माणावसरे गृहनिर्माणावसरे जलाशयनिर्माणावसरे च राहोः मुखस्य विचारः कर्तव्यः। तत्र - देवालयनिर्माणावसरे मीनराशितः, गृहनिर्माणावसरे सिंहराशितः, जलाशयनिर्माणावसरे मकरराशितः च द्वादशानां राशीनां गणना कर्तव्या। तदा ईशान्यकोणतः विलोमक्रमेण राहोः मुखं ज्ञेयम्। यथा -

राहुमुखदिक् →	ईशान्यकोणे	वायव्यकोणे	नैऋत्यकोणे	आग्नेयकोणे
देवालये	मीन-मेष-वृषभेषु	मिथुन-कर्क-सिंहेषु	कन्या-तुला-वृश्चिकेषु	धनु-र्मकर-कुम्भेषु
गृहे	सिंह-कन्या-तुलासु	वृश्चिक-धनु-र्मकरेषु	कुम्भ-मीन-मेषेषु	वृष-मिथुन-कर्केषु
जलाशये	मकर-कुम्भ-मीनेषु	मेष-वृष-मिथुनेषु	कर्क-सिंह-कन्यासु	तुला-वृश्चिक-धनुषु

अर्थात् देवालयनिर्माणावसरे - मीनमेषवृषभराशिषु रविः भवति चेत् ईशान्यकोणे राहोः मुखं भवति।
- मिथुनकर्कसिंहराशिषु रविः भवति चेत् वायव्यकोणे राहोः मुखं भवति।
- कन्यातुलावृश्चिकराशिषु रविः भवति चेत् नैऋत्यकोणे राहोः मुखं भवति।
- धनुर्मकरकुम्भराशिषु रविः भवति चेत् आग्नेयकोणे राहोः मुखं भवति।

एवमेव गृहनिर्माणावसरे - सिंहकन्यातुलाराशिषु रविः भवति चेत् ईशान्यकोणे राहोः मुखं भवति।
- वृश्चिकधनुर्मकरराशिषु रविः भवति चेत् वायव्यकोणे राहोः मुखं भवति।
- कुम्भमीनमेषराशिषु रविः भवति चेत् नैऋत्यकोणे राहोः मुखं भवति।
- वृषमिथुनकर्कराशिषु रविः भवति चेत् आग्नेयकोणे राहोः मुखं भवति।

तथैव जलाशयनिर्माणावसरे - मकरकुम्भमीनराशिषु रविः भवति चेत् ईशान्यकोणे राहोः मुखं भवति।
- मेषवृषमिथुनराशिषु रविः भवति चेत् वायव्यकोणे राहोः मुखं भवति।
- कर्कसिंहकन्याराशिषु रविः भवति चेत् नैऋत्यकोणे राहोः मुखं भवति।
- तुलावृश्चिकधनूराशिषु रविः भवति चेत् आग्नेयकोणे राहोः मुखं भवति।

दिग्व्यत्यासेन गृहप्रकोष्ठविभागः -

अत्र वास्तुभूमेः कस्मिन् भागे किं किं कर्तव्यम् इति निरूप्यते -

स्नानाग्निपाकशयनास्त्रभुजश्च धान्य-

भाण्डारदैवतगृहाणि च पूर्वतः स्युः।

तन्मध्येतस्तु मथनाज्यपुरीषविद्या-

भ्यासाख्यरोदनरतौषधसर्वधाम॥

गृहे पूर्वस्यां दिशि स्नानगृहम्, आग्नेय्यां पाकगृहम्, दक्षिणस्यां शयनगृहम्, नैऋत्यां शस्त्रगृहम्, पश्चिमदिशि भोजनगृहम्, वायव्यदिग्भागे धान्यसंग्रहागारः, उत्तरदिशि पात्रगृहम्, ईशान्यकोणभागे देवतागृहं च भवेत्। एतन्मध्ये क्रमेण अष्टसु स्थानेषु [अर्थात् पूर्वाग्नेययोः मध्ये, आग्नेयदक्षिणयोः मध्ये इत्यादि ज्ञेयम्] क्रमेण मथनप्रकोष्ठः, आज्यस्थापनकोष्ठः, पुरीषोत्सर्जनस्थानम्, विद्याभ्यासगृहम्, रोदनप्रकोष्ठः, रतिगृहम्, औषधालयः, सर्ववस्तूनां सङ्ग्रहस्थानं च कल्पनीयम्। यथा -

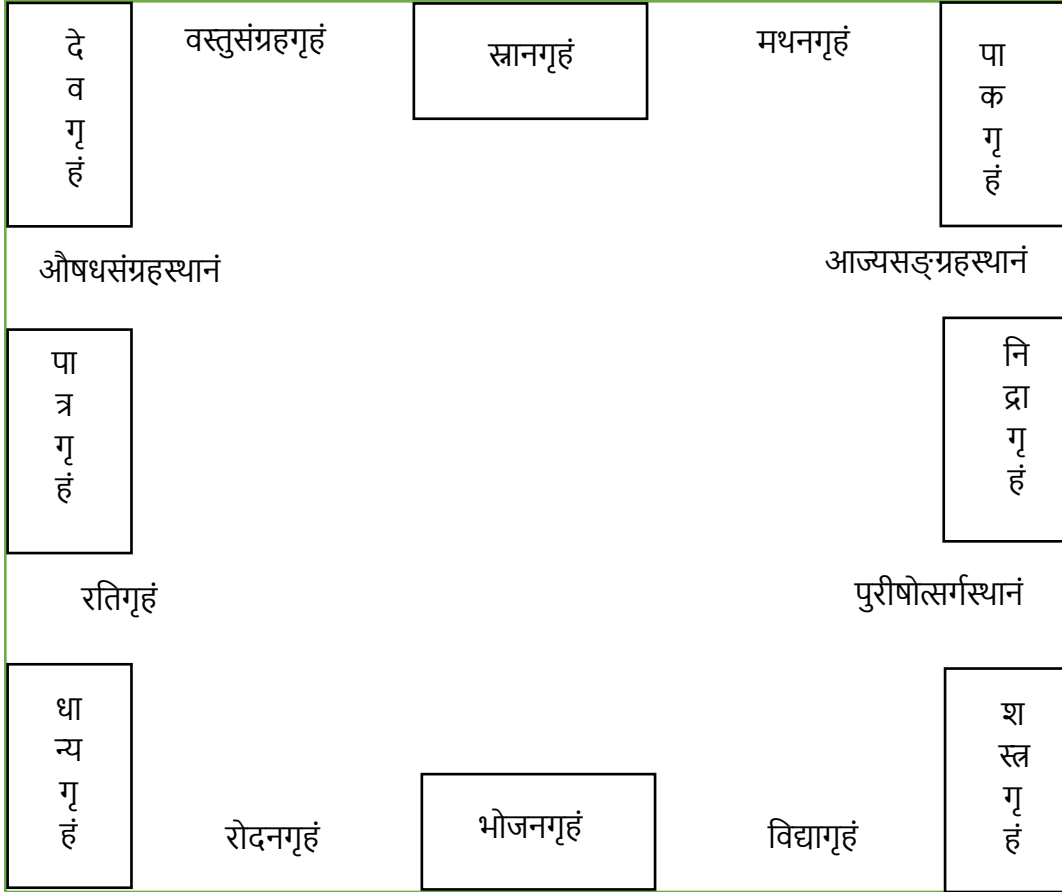

गृहारम्भनक्षत्राणि -

त्र्युत्तरेऽपि च रोहिण्यां पुष्ये मैत्रे करद्वये।

धनिष्ठाद्वितये पौष्णे गृहारम्भः प्रशस्यते॥

उत्तरात्रय-रोहिणी-पुष्य-अनूराधा-हस्त-चित्रा-धनिष्ठा-शतभिषक्-रेवतीनक्षत्रेषु गृहारम्भः शुभकरः भवति।

गृहारम्भे लग्नशुद्धिः -

द्व्यङ्गे वा स्थिरभे च सौम्यसहिते लग्ने शुभैर्वीक्षिते

सौम्यैर्वीर्यसमन्वितैश्च दशमे निर्मानमाहिर्बुधाः।

तैर्वा धीनवकेन्द्रगैः सुफलदं पापैस्त्रिषष्टायगैः

क्रूरो ह्यष्टमसंस्थितोऽपि मरणं कुर्युर्विधत्तेतराम्॥

यदि स्थिरराशिः अथवा द्विस्वभावराशिः लग्नं, तत्र शुभग्रहस्य युतिः दृष्टिः वा भवति, लग्नात् दशमभावे शुभग्रहः तिष्ठति तर्हि गृहारम्भः शुभकरः भवति। लग्नात् ५-९-४-७ भावेषु शुभग्रहाः, ३-६-११ भावेषु अशुभग्रहाः च भवन्ति चेत् उत्तमं भवति। परन्तु यदि पापग्रहः लग्नात् अष्टमभावे भवति तर्हि गृहस्वामिनः विनाशः एव भवति।

गृहारम्भे पञ्चाङ्गशुद्धिः -

भौमार्करिक्तामाद्यूने चरोनेऽङ्गे विपञ्चके।

व्यष्टान्त्यस्थैः शुभैर्गेहारम्भस्त्रयायारिगैः खलैः॥

कुज-रविवारौ त्यक्त्वा अन्येषु वासरेषु, रिक्ता-अमावास्या-प्रतिपत्तिथीः वर्जयित्वा अन्यासु तिथिषु, चरराशिलग्नं त्यक्त्वा अन्येषु राशिषु लग्नेषु, धनिष्ठादीनि पञ्च नक्षत्राणि त्यक्त्वा अन्येषु नक्षत्रेषु गृहारम्भः शुभकरः भवति। तत्र लग्नात् ८-१२ भावयोः अतिरिच्य अन्येषु भावेषु शुभग्रहाः, ३-६-११ भावेषु पापग्रहाः च भवन्ति चेत् अत्यन्तं शुभं भवति इत्यर्थः।

गृहारम्भे तिथिफलानि -

दारिद्र्यं प्रतिपत् कुर्याच्चतुर्थी धनहारिणी।

अष्टम्युच्चाटनं चैव नवमी शस्त्रघातिनी॥

अमायां राजभीतिश्च चतुर्दश्यां स्त्रियः क्षयः ॥

प्रतिपत्तिथौ गृहारम्भे दारिद्र्यम् आगच्छति, चतुर्थ्यां गृहारम्भे धननाशः भवति, अष्टम्यां गृहारम्भे गृहस्वामिनः उच्चाटनं भवति, नवम्यां गृहारम्भे शस्त्रपीडा भवति, अमावास्यायां गृहारम्भे राजभीतिः भवति, चतुर्दशां गृहारम्भे स्त्रीजनानां हानिः च जायते।

वास्तुरत्नावली

दशमः अध्यायः

प्रवेशलक्षणम् -

अपूर्वसंज्ञः प्रथमः प्रवेशो यात्रावसाने च स्वपूर्वसंज्ञः।

द्वन्द्वभयश्चाग्निभयादिजातस्वेवं प्रवेशस्त्रिविधः प्रदिष्टः ॥१॥

1) अपूर्वप्रवेशः, 2) स्वपूर्वप्रवेशः, 3) द्वन्द्वभयप्रवेशः चेति प्रवेशः त्रिविधः।

तत्र -

1) अपूर्वप्रवेशः = नूतने गृहे प्रवेशः (नूतनतया गृहं निर्माय तद्गृहे प्रवेशः)।

2) स्वपूर्वप्रवेशः = दूरदेशयात्रां समाप्य पुनः गृहं प्रति आगमनम्।

3) द्वन्द्वभयप्रवेशः = अग्निजलवायुपीडया विनष्टस्य गृहस्य पुनरुद्धारणं कृत्वा तत्र प्रवेशः।

नूतनगृहप्रवेशे योग्यानि नक्षत्राणि -

प्रवेशो नूतने हर्म्ये ध्रुवमित्रैः सुखाप्तये।

पुष्यस्वातीयुतैस्तैस्तु जीर्णं स्याद्वसवद्वये॥

उत्तरात्रय-रोहिणी-अनूराधा-पुष्य-स्वातीनक्षत्रेषु नूतनगृहप्रवेशः शुभदः भवति।

उत्तरात्रय-रोहिणी-अनूराधा-पुष्य-स्वाती-धनिष्ठानक्षत्रेषु जीर्णगृहप्रवेशः शुभदः भवति।

कर्तुर्जन्मलग्ने वा ताभ्यामुपचयेऽपि वा।

प्रवेशलग्ने स्याद्वृद्धिरन्यभे शोकनिःस्वता॥

गृहस्वामिनः यत् जन्मलग्नं तस्मिन् लग्ने अथवा लग्नात् उपचयराशौ लग्ने नूतनगृहप्रवेशः कर्तव्यः।

तदा शुभं फलं भवति।

अथात् कस्यचित् नूतनगृहकर्तुः जन्मलग्नं वृषभः इति चिन्तयामः, तर्हि वृषभराशिलग्नौ

नूतनगृहप्रवेशः कर्तव्यः। अथवा वृषभात् उपचयराशयः (उपचयाः = ३,६,१०,११ भावाः) नाम

कर्क-तुला-कुम्भ-मीनाः ये सन्ति तेषाम् अन्यतमराशौ लग्ने नूतनगृहप्रवेशः कर्तव्यः इति।

नवप्रवेशे ह्यथ कालशुद्धिर्न द्वन्द्वसौपूर्विकयोः कदाचित्।

प्रवेशपञ्चाङ्गदिने सुलग्ने वास्त्वर्चनं पूर्ववदेव कुर्यात्॥

नूतनगृहप्रवेशे कालशुद्धिः अवश्यं द्रष्टव्या। अर्थात् मास-नक्षत्र-तिथि-योग-मौढ्यादिना शुद्धः

कालः एव नूतनगृहप्रवेशे प्रशस्तः। परन्तु स्वपूर्वप्रवेशे द्वन्द्वभयप्रवेशे च एतादृशकालशुद्धिः न

द्रष्टव्या, तत्र अभीष्टदिनस्य पञ्चाङ्गशुद्धिं परीक्ष्य तद्दिने शुभलग्ने तत्प्रवेशः कर्तव्यः। (परन्तु वास्तुपूजा सर्वत्र कार्या)

वास्तुपूजार्थं नक्षत्राणि -

मृदुध्रुवक्षिप्रचरेषु मूलभे वास्त्वर्चनं भूतबलिं च कारयेत्।

मृदुसंज्ञकनक्षत्रेषु (मृगशीर्षं, अनूराधा, चित्रा, रेवती च) ध्रुवसंज्ञकनक्षत्रेषु (उत्तरात्रयं, रोहिणी च) क्षिप्रसंज्ञकनक्षत्रेषु (हस्तः, अश्विनी, पुष्यं च) चरसंज्ञकनक्षत्रेषु (स्वाती, पुनर्वसु, श्रवणं, धनिष्ठा, शतभिषक् च) मूलनक्षत्रे च वास्तुपूजां वास्तुबलिं च कुर्यात्। [गृहप्रवेशात् पूर्वम् एतेषाम् अन्यतमनक्षत्रदिने वास्तुपूजादिकं कर्तव्यम् इत्यर्थः।]

वास्तुपूजाविधिः -

निर्माणे मन्दिराणां च प्रवेशे त्रिविधेऽपि च।

वास्तुपूजा प्रकर्तव्या यस्मात्तां कथयाम्यतः॥

देवालनिर्माणावसरे, त्रिविधे प्रवेशे च (अपूर्वप्रवेशः, स्वपूर्वप्रवेशः, द्वन्द्वभयप्रवेशः चेति त्रिषु प्रवेशेषु अपि) वास्तुपूजा अवश्यं कर्तव्या। अतः तद्विधिम् इदानीम् उच्यते ।

गृहमध्ये हस्तमात्रं समन्तात्तण्डुलोपरि।

एकाशीतिपदं कार्यं तिलैस्तुल्यं सुशोभनम्॥

एकद्विषट्पदाः पञ्चचत्वारिंशत्सुरार्चिताः।

द्वात्रिंशद् बाह्यतो वक्ष्यमाणाश्चान्तस्त्रयोदश॥

तेषां स्थानानि नामानि वक्ष्यामीश्वरकोणतः॥

गृहस्य मध्यभागे एकहस्तप्रमाणकं चतुरस्राकारं स्थानं प्रकल्प्य तत्र तण्डुलाः संस्थाप्याः। अनन्तरं तेषां तण्डुलानाम् उपरि कृष्णवर्णकैः तिलैः $9 \times 9 = 81$ पदात्मकं वास्तुमण्डलं विन्यसेत्। (वास्तिमण्डलविन्यासक्रमः अध्याये निरूपितः वर्तते) । एतस्मिन् वास्तुमण्डले 45 देवताः भवन्ति, तत्र वास्तुमण्डलस्य अन्तःकोष्ठकेषु 13 देवाः, बाह्यकोष्ठकेषु 32 देवाश्च भवन्ति। तेषु केचन देवाः एकपदिनः (एकस्मिन् पदे तेषां वासः), केचन द्विपदिनः (पदद्वये तेषां वासः), अन्ये केचन षट्पदिनः (षट्सु तेषां वासः) च सन्ति। [तत्र वास्तुमण्डले ईशतः दितिपर्यन्तं 32 देवाः एकपदिनः, ब्रह्मणः ईशानादिकोणेषु स्थिताः आपादयः 8 देवाः द्विपदिनः,

ब्रह्मणः पूर्वादिदिक्षु स्थिताः अर्यमादयः 4 देवाः षट्पदिनः च वर्तन्ते] मध्ये ब्रह्मा तावत् 9 पदेषु निवसति । एवम् एतान् देवान् वास्तुमण्डले अर्चयेत्।

ज्ञात्वैवं स्थाननामानि ब्रह्मणा सहितान्यसेत्।

वास्तुनो वास्तुमन्त्रेण गन्धपुष्पाक्षतादिभिः ॥

प्रणवेनार्चयेद्वापि अथवा स्वस्वनामभिः।

शुक्लवस्त्रयुगं दद्याद्भूपदीपफलैः सह॥

अपूपैर्भूरिनैवेद्यैर्वाद्यैः सह समर्चयेत्।

ताम्बूलं च ततो दद्याद्देवेभ्यश्च पृथक् पृथक्॥

पूर्वोक्तक्रमेण वास्तुमण्डलदेवानां नामानि तेषां स्थानानि च ज्ञात्वा तत्तद्देवानां नाममन्त्रेण, अथवा वेदमन्त्रेण, अथवा प्रणवेन अर्चयित्वा गन्धवस्त्रपुष्पधूपदीपनैवेद्यादिभिः पूजा कर्तव्या। नैवेद्यान्ते सर्वेभ्यः देवेभ्यः ताम्बूलं च समर्पयेत्। ततः परं -

दत्त्वा पुशपाञ्जलिं कर्ता प्रार्थयेद्वास्तुपुरुषम्।

वास्तुपुरुष नमस्तेऽस्तु भूशय्यानिरत ! प्रभो ! ॥

मद्गृहं धनधान्यादिसमृद्धं कुरु सर्वदा।

इति प्रार्थ्य ततो दद्याद्दक्षिणामर्चकाय च॥

विप्रेभ्यो भोजनं दत्त्वा स्वयं भुञ्जीत बन्धुभिः।

एवं यः कुरुते सम्यग्वास्तुपूजां प्रयत्नतः ॥

आरोग्यं पुत्रपौत्रादि धनधान्यं लभेन्नरः।

वास्तुपूजामकृत्वा यः प्रविशेन्नवमन्दिरे॥

रोगान्नानाविधान् क्लेशानश्रुते सर्वसङ्कटम्॥

पूजान्ते गृहस्वामी “वास्तुपुरुष नमस्तेऽस्तु भूशय्यानिरत ! प्रभो ! मद्गृहं धनधान्यादिसमृद्धं कुरु सर्वदा।” इति प्रार्थनां कुर्यात्। तदनु यः पूजां कर्तुं समागतः तस्मै दक्षिणां दत्त्वा सर्वेभ्यः भोजनं च दत्त्वा अन्तिमे स्वयं भोजनं कुर्यात्। एवं पूर्वोक्तक्रमेण यः वास्तुपुरुषं पूजयति सः शुभं फलं प्राप्नोति। यः वास्तुपुरुषस्य पूजाम् अकृत्वा नूतनं मन्दिरं प्रविशति सः अशुभं फलं प्राप्नोति।

गृहप्रवेशे मासवशात् फलानि -

माघेऽर्थलाभः प्रथमप्रवेशे पुत्रार्थलाभः खलु फाल्गुने च

चैत्रेऽर्थहानिर्धनधान्यलाभो वैशाखमासे पशुपुत्रलाभः।

ज्येष्ठे च मासेषु परेषु नूनं हानिप्रदः शत्रुभयप्रदश्च

शुक्ले च पक्षे सुतरां विवृद्ध्यै कृष्णे च यावद्दशमीं च तावत्॥

नूतनगृहप्रवेशः माघमासे क्रियते चेत् - धनलाभः भवति,

फाल्गुनमासे क्रियते चेत् - पुत्रप्राप्तिः धनलाभः च भवति,

चैत्रमासे क्रियते चेत् - धनहानिः भवति,

वैशाखमासे क्रियते चेत् - धनधान्यलाभः भवति,

ज्येष्ठमासे क्रियते चेत् - पशुलाभः पुत्रलाभः च भवति ।

अन्येषु मासेषु अर्थात् आषाढ-श्रावण-भाद्रपद-आश्वयुज-कार्तिक-मार्गशीर्ष-पौषमासेषु

नूतनगृहप्रवेशः क्रियते चेत् अशुभं फलं भवति।

अपि च - शुक्लपक्षे नूतनगृहप्रवेशः अत्यन्तं शुभदः भवति। कृष्णपक्षे अपि दशमीतिथिपर्यन्तं

नूतनगृहप्रवेशः शुभदः एव, अनन्तरम् अर्थात् कृष्णदशम्युत्तरम् अमावास्यापर्यन्तं

नूतनगृहप्रवेशः न कर्तव्यः।

गृहप्रवेशे लग्नशुद्धिविचारः -

त्रिकोणकेन्द्रायधनत्रिगैः शुभैर्लग्ने त्रिषष्टायगतैश्च पापकैः।

शुद्धेऽन्तरन्ध्रे विजनुर्भमृत्यौ व्यर्काररिक्ताचरदर्शचैत्रे॥

शुभग्रहाः प्रवेशकालिकलग्नात् यथायोग्यं 5-9, 1-4-7-10, 11-2-3 एतेषु भावेषु स्थिताः,

पापग्रहाः 3-6-11 भावेषु च स्थिताः, (8-12 भावयोः मध्ये कोऽपि ग्रहः न भवेत्, अनयोः

भावयोः शुद्धिः अपेक्ष्यते) यदा भवन्ति तदा नूतनगृहप्रवेशः शुभदः। तत्र विशेषतः गृहस्वामिनः

यत् जन्मलग्नं तल्लग्नं, ततः अष्टमराशिलग्नं च वर्जयित्वा अन्यस्मिन् लग्ने नूतनगृहप्रवेशनं

कर्तव्यम्। एवमेव रविवासरे, कुजवासरे, रिक्तातिथिषु (४-९-१४ तिथयः रिक्ताः), चरराशिलग्नैः,

चैत्रमासे च गृहप्रवेशः अशुभफलप्रदः भवति।